



本書は幕板上・調整目隠し板上交換部品の取付説明書です。

取付方法についてはレンジフードに付属している取付説明書と合わせてお読みください。

部品・付属品

次の部品・付属品が同梱されていることを確認してください。

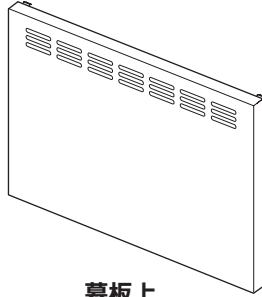

幕板上
(1枚)

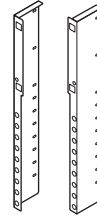

調整目隠し板上 (左・右)
(各1個)

交換部品の説明

1 幕板上を交換します。(図1)

あらかじめ取り付けられている幕板上 (❶) を取りはずし、交換部品の幕板上 (❷) を取り付けます。

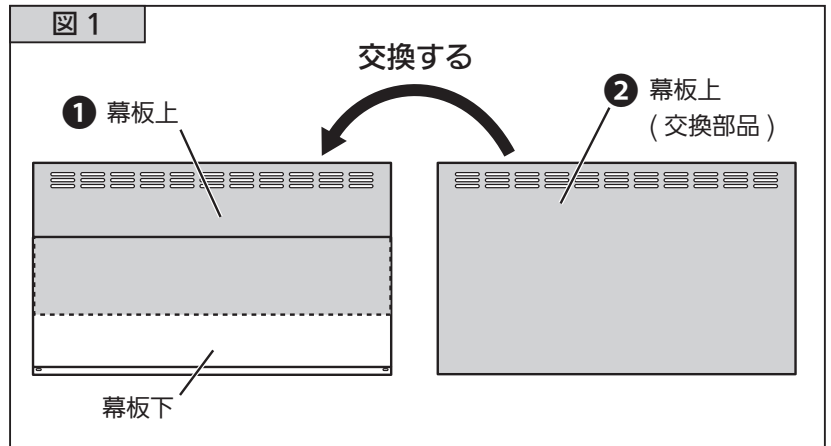

2 調整目隠し板上を交換します。(図2)

レンジフードに付属の調整目隠し板上 (❶) と交換部品の調整目隠し板上 (❷) とを交換します。

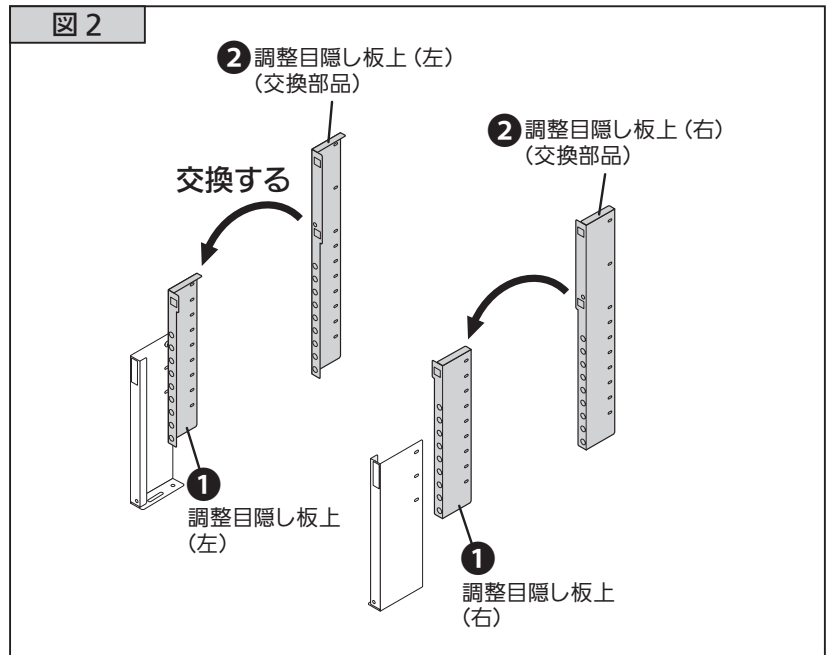

各部品を交換後、レンジフードに付属している取付説明書に従って取り付けをおこなってください。



幕板取付補足説明書

必ずレンジフードの取付説明書と合わせてお読みください。

レンジフード付属品の一部仕様変更に伴い、付属品の内容および取り付け手順に変更があります。

- 次の部品が同梱されていることを確認してください。

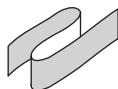

アルミテープ
(1本)

取り付けかた

8. 幕板の取り付け

レンジフードに付属の「取付説明書」手順 **1**～**2**までをおこなった後、下記の手順に進んでください。

その後「取付説明書」の手順 **3**に戻り、以降の作業を完了させてください。

幕板スライド部をアルミテープで固定します。

幕板スライド部の下端を付属品のアルミテープで幕板裏面より固定します。

