

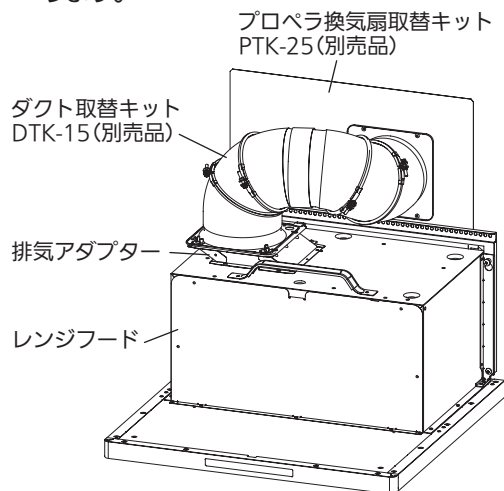

## 取り付けの前に

取付方法によっては、本部品を使用しない場合があります。

- 本部品はレンジフード後方側のプロペラ換気扇取替キット (PTK-25) とのダクト接続において、ダクト取替キット (DTK-15) と組み合わせてご使用いただくことで、レンジフード近傍での配管が可能となります。



※排気アダプター使用例(図は左側排気の場合)

- この取付補足説明書とレンジフードの取付説明書を併せてお読みになり、正しく取り付けをおこなってください。「安全上の注意」「取り付け上のご注意」などは、レンジフードの取付説明書と同様の内容で取り付けをおこなってください。

## 注意

- 製品取り扱いの際は必ず厚手の手袋をすること  
鋼板の切り口や角でけがをするおそれがあります

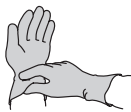

## 部品一覧



排気アダプター  
(1個)

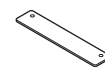

排気アダプター  
固定金具  
(1個)



取付ねじ  
(M4 × 8)  
(2本)

## 取り付けかた

### お願い

- ダクトの配管およびレンジフードの取り付けについては、レンジフードの取付説明書をお読みください。

- 1 取付ねじと排気口引掛金具をはずします。  
排気口引掛金具を固定している取付ねじ (M4 × 8) 2本をはずし、排気口引掛金具をはずします。  
取付ねじ (M4 × 8) 2本は手順2で使用します。  
(はずした排気口引掛金具は使用しません。)

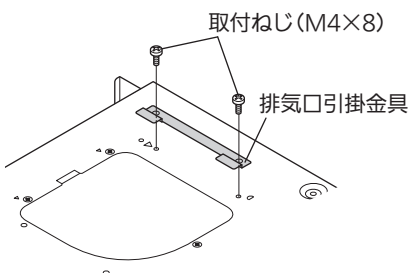

- 2 排気アダプターを取り付けます。  
排気アダプターのクッション貼付側を下側にし、下図のように取り付けます。

左側排気の場合

右側排気の場合

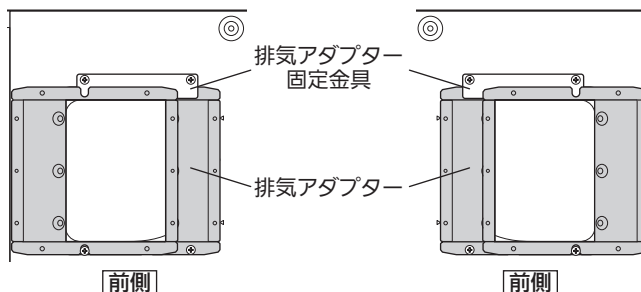

- 1) 付属の取付ねじ (M4 × 8) 2本で排気アダプターの前側を本体に固定します。
- 2) 付属の排気アダプター固定金具と、手順1ではずした取付ねじ (M4 × 8) 2本で、排気アダプター後側を固定します。

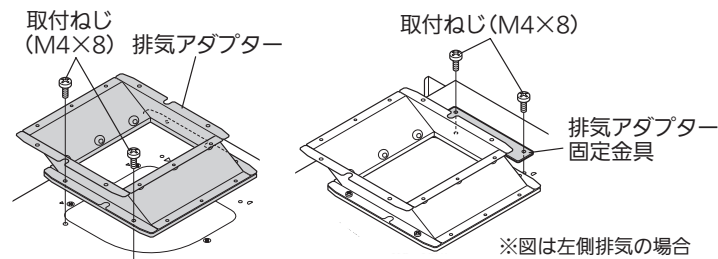

※図は左側排気の場合

- 3 排気口取付板を取り付けます。  
レンジフードに付属の低頭ねじ (M4 × 8) 4本で、排気アダプターに取り付けます。

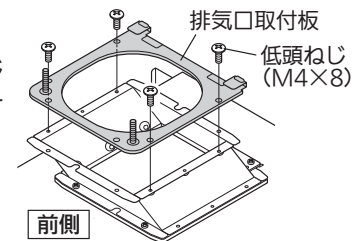

※ 排気口の取り付けかたについてはレンジフードに付属の取付説明書をお読みください。

## 製品寸法図

