

## 同時給排ユニット 取付説明書

この製品は、電動シャッターを装備した同時給排ユニットです。  
取り付けの前に、この取付説明書と、レンジフードの取付説明書を合わせてお読みになり、正しく取り付けをおこなってください。  
「安全上のご注意」「取り付け前の調査と準備」「取り付け上のごお願い」などはレンジフードの取付説明書と同様の内容で取り付けをおこなってください。

### も く じ

製品寸法図 .....	2 ~ 4
部品構成 .....	5
取り付けかた .....	6 ~ 19
1. 付属品の確認 .....	6
2. レンジフード本体の準備 .....	6
3. 給気・排気ダクトの準備 .....	7
4. 排気用部品の準備 .....	8
5. 給気用部品の準備 .....	9
6. 給気・排気ユニットの取り付け .....	10 ~ 12
7. 給気用・排気用電動シャッターへの信号線接続 .....	13 ~ 14
8. 給気アダプターの取り付け .....	14
9. 給気幕板の取り付け .....	15 ~ 17
10. レンジフード本体の組み立て .....	18
11. 試運転 .....	18
12. お客様への説明 .....	19

#### 販売店・工事店様へ：

この取付説明書は取り付け後、  
施主様へ必ずお渡しください。



# 製品寸法図 (単位: mm)

## 左側排気仕様

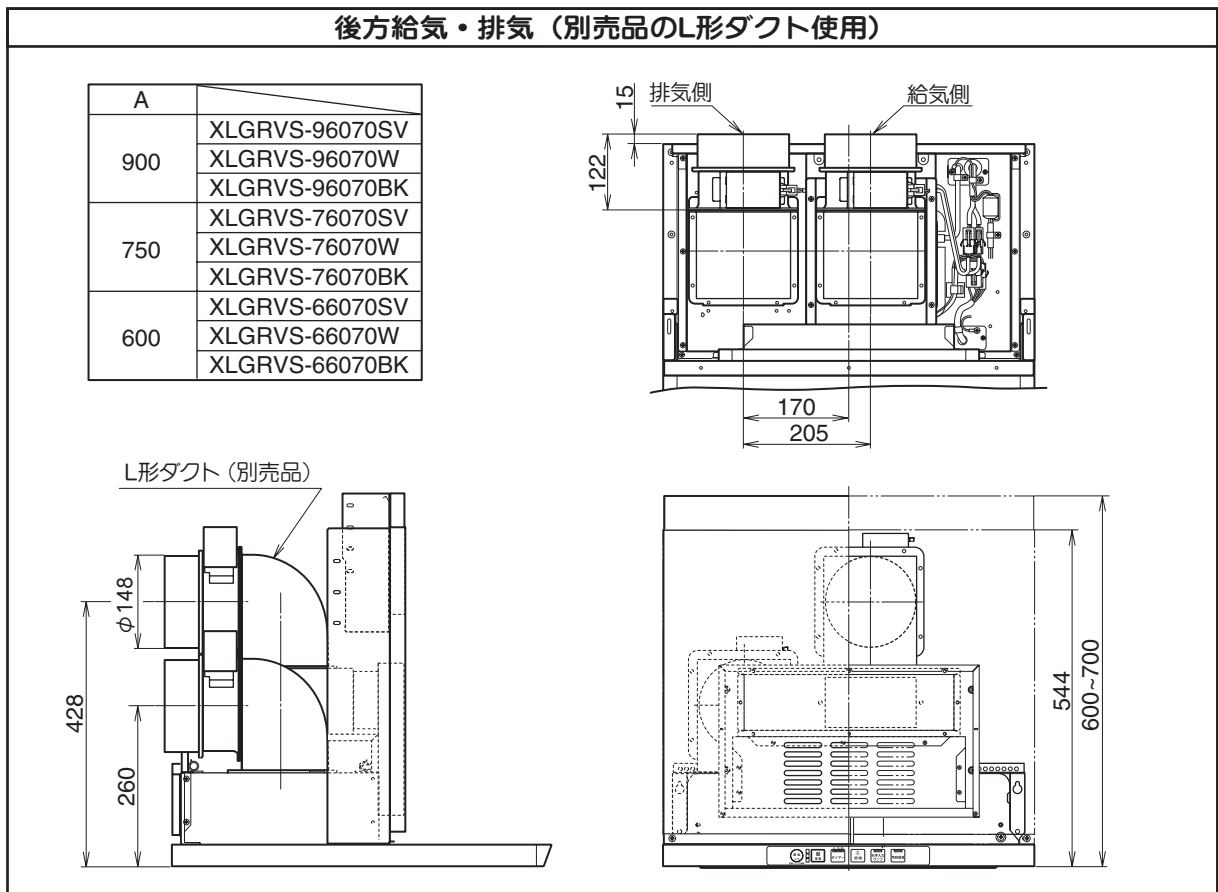
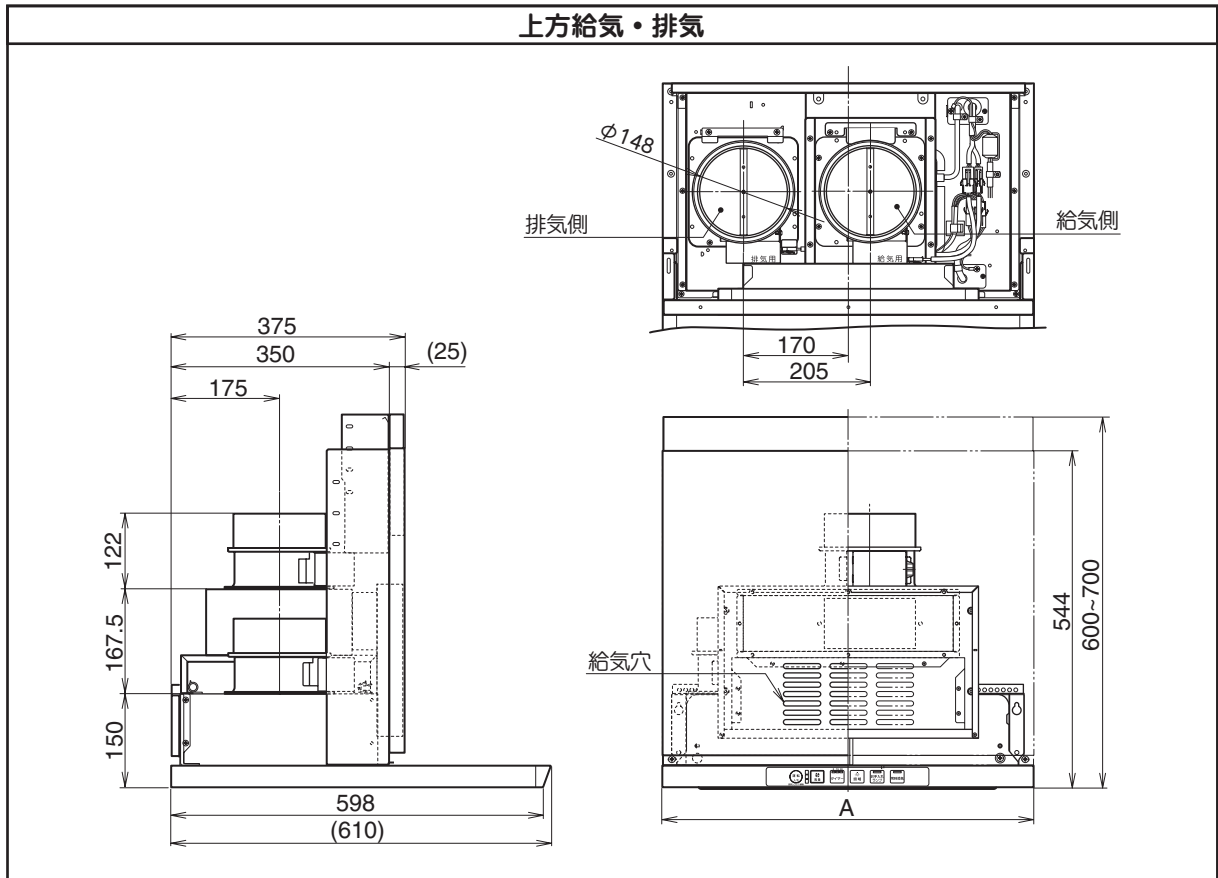

# 製品寸法図 (単位: mm)

## 右側排気仕様

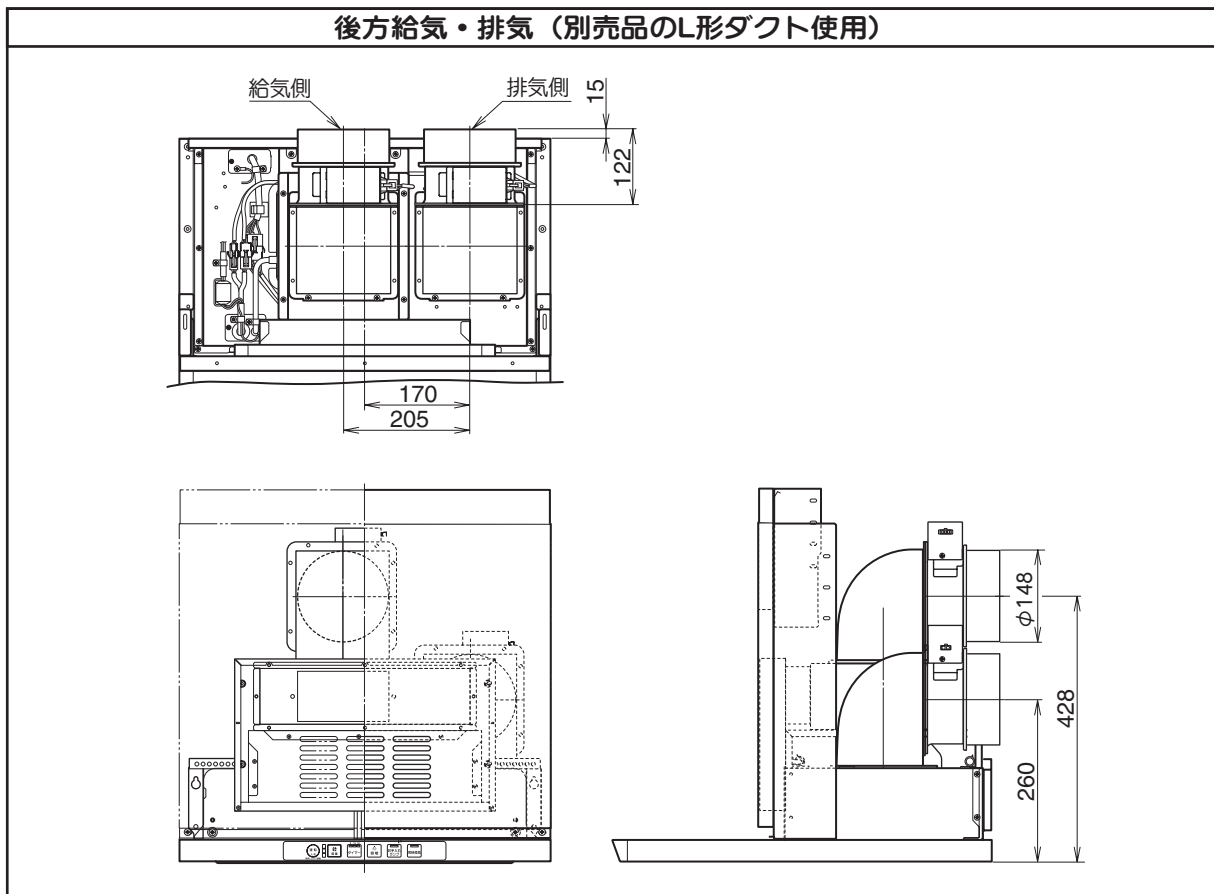
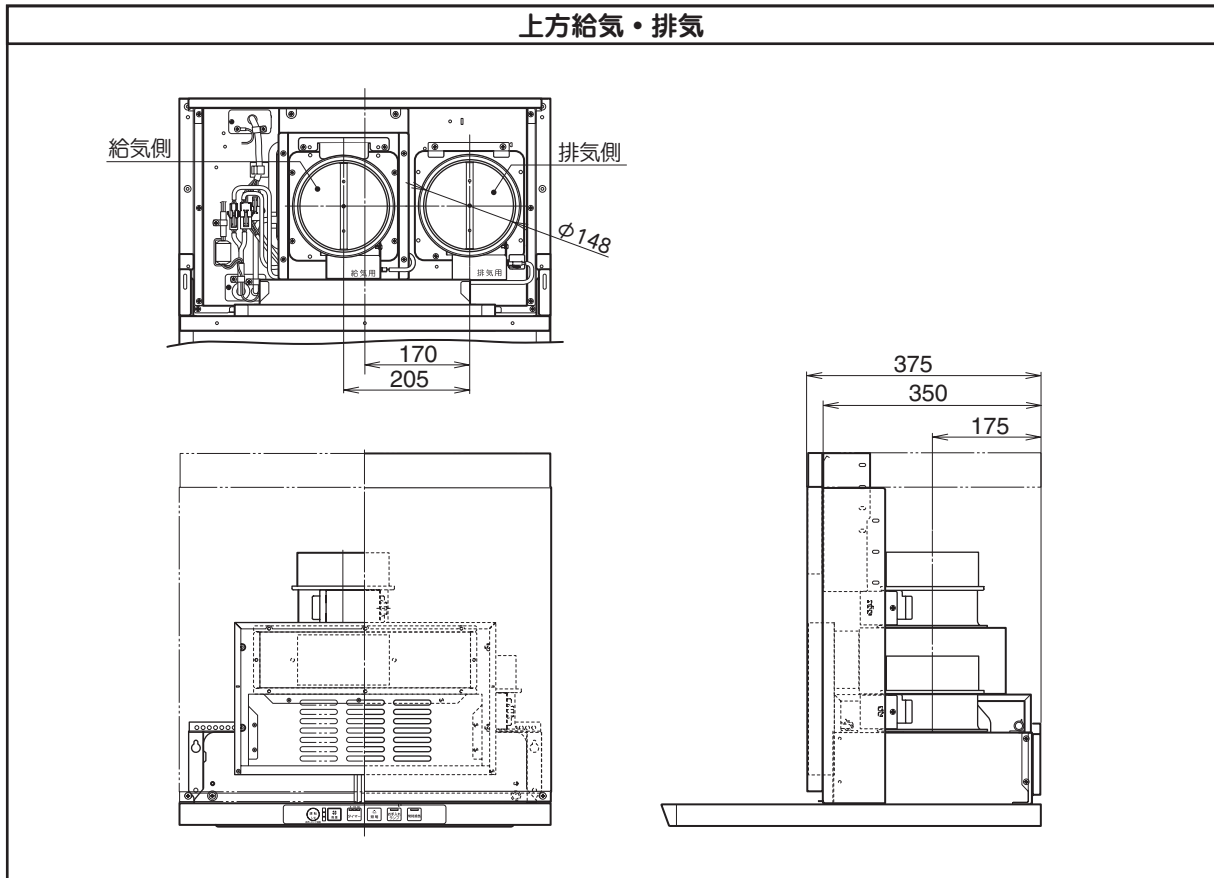



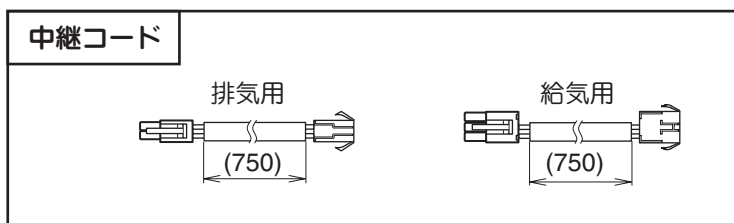
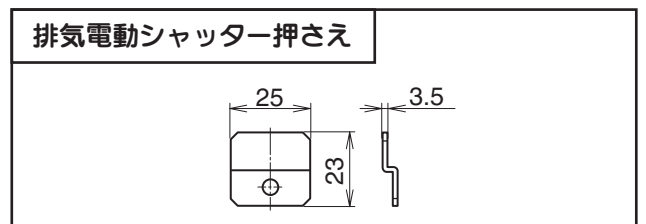
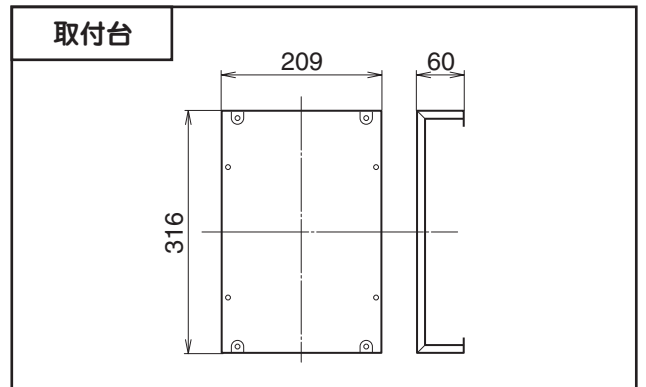
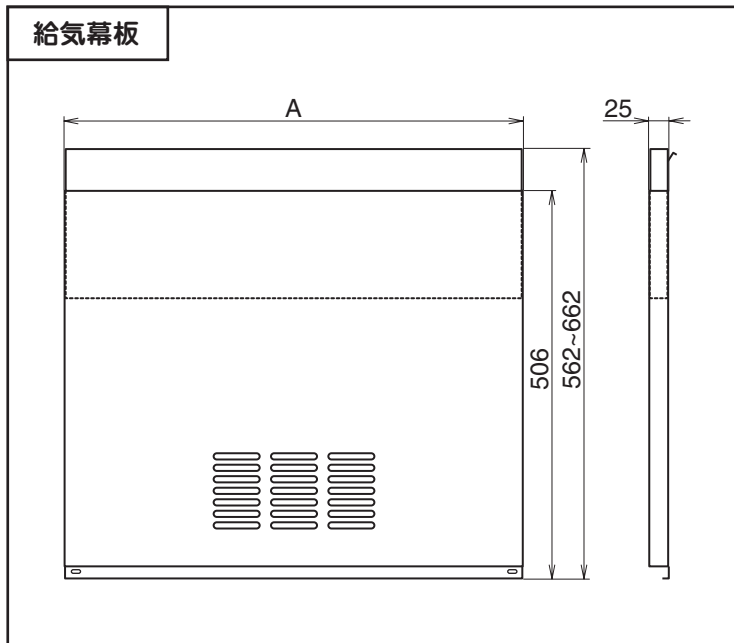
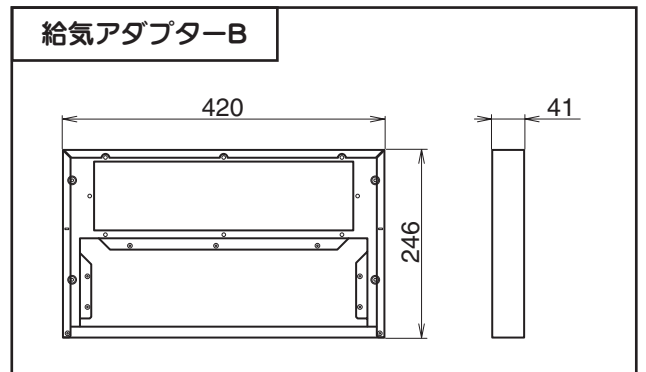
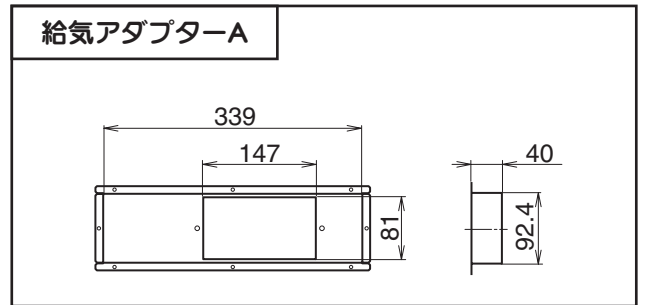
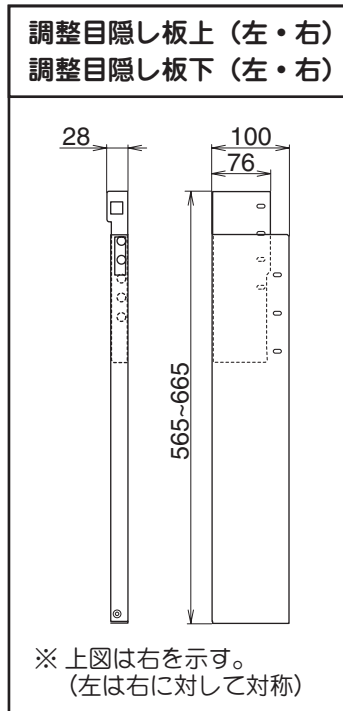
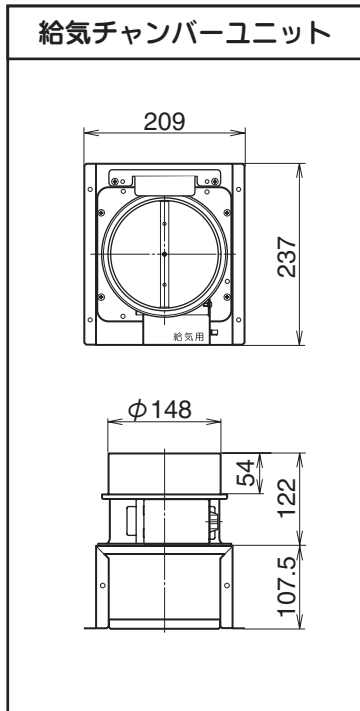

# 製品寸法図 (単位: mm)

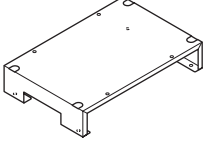
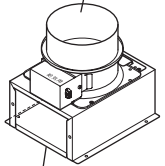
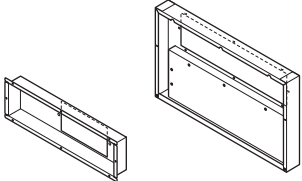
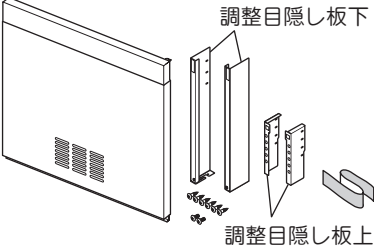
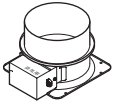

# 部品構成

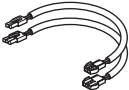
下図の部品構成一覧により、部品に不足がないか確認します。

	<b>取付ねじ</b> <b>M4 × 8</b> <b>(20本)</b>	給気・排気部品の接続および給気幕板の取り付けに 使います。
	<b>取付台</b> <b>(1個)</b>	本体上部に取り付けます。
 <p>給気電動シャッター</p> <p>給気チャンバー</p>	<b>給気チャンバーユニット</b> <b>(1個)</b>	給気電動シャッター付です。 取付台上部に取り付けます。
 <p>給気アダプターA 給気アダプターB</p>	<b>給気アダプター A</b> <b>給気アダプター B</b> <b>(各1個)</b>	給気幕板本体と給気チャンバーユニットの接続に 使います。
 <p>調整目隠し板下</p> <p>調整目隠し板上</p>	<b>給気幕板セット</b> <b>(1組)</b>	本体正面の目隠しに使います。 (セット内容) ・幕板…………… 1枚 ・調整目隠し板上(左・右)…各1個 ・調整目隠し板下(左・右)…各1個 ・取付ねじ(M4 × 10) …… 2本 ・木ねじ(φ 4.1 × 13) …… 6本 ・アルミテープ…………… 1本
	<b>排気電動シャッター</b> <b>(1個)</b>	排気用の電動シャッターです。 本体上部に取り付けます。
	<b>排気電動シャッター押さえ</b> <b>(1個)</b>	排気電動シャッターの固定に使います (上方排気の場合のみ)。
	<b>中継コード</b> <b>(2P 排気用・3P 給気用)</b> <b>(各1本)</b>	本体と電動シャッター(給気用・排気用)の接続に 使います。
	<b>ソフトテープ</b> <b>(2本)</b>	電動シャッター(給気用・排気用)に巻いてダクト のすきまをふさぐために使います。

# 取り付けかた

## 1. 付属品の確認

製品に同梱されている取付説明書をお読みください。

### 注意



手袋をする

- 取り扱いの際は、必ず厚手の手袋をすること  
鋼板の切り口や角でけがをするおそれがあります



梱包箱から付属品を取り出し、前ページの付属品一覧により不足がないか確認します。

### お願い

- ・ 取付作業の際はキズ・破損のないように十分注意してください。
- ・ 保護用のクッション材と固定テープは取付作業が完了するまではずさないでください。
- ・ 床で作業する場合、本体および床にキズを付けないため、必ずシートを敷いた上で作業をおこなってください。

## 2. レンジフード本体の準備

レンジフードに同梱されている取付説明書に記載されている内容に加え、下記の準備をおこなってください。

※レンジフードに同梱されている付属品の排気口は使用しません。

取っ手をはずします。

取っ手を固定している取付ねじ (M5 × 8) 2 本をはずし、取っ手を取りはずします。

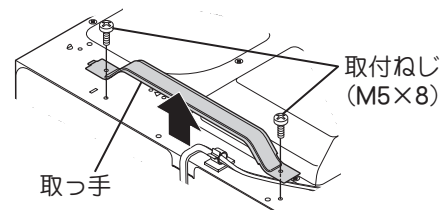

# 取り付けかた

## 3. 給気・排気ダクトの準備

1 製品寸法図を参照し、事前に管工事業者（法的有資格者）へ壁穴の開口を依頼してください。（ダクトの風漏れ防止のテーピング作業ができるよう、壁穴は大きめに開けてください。）

2  $\phi 150$  のダクトをレンジフードの上部に突き出すようにセットして周囲を仕上げます。（コンクリート、タイル、土壁の場合）

### お願い

結露防止の為、排気ダクト・給気ダクトには断熱材を巻くなどの対応をしてください。

※ 下図は左側排気を示します。（右側排気の場合の取り付けは左右対称として見てください。）

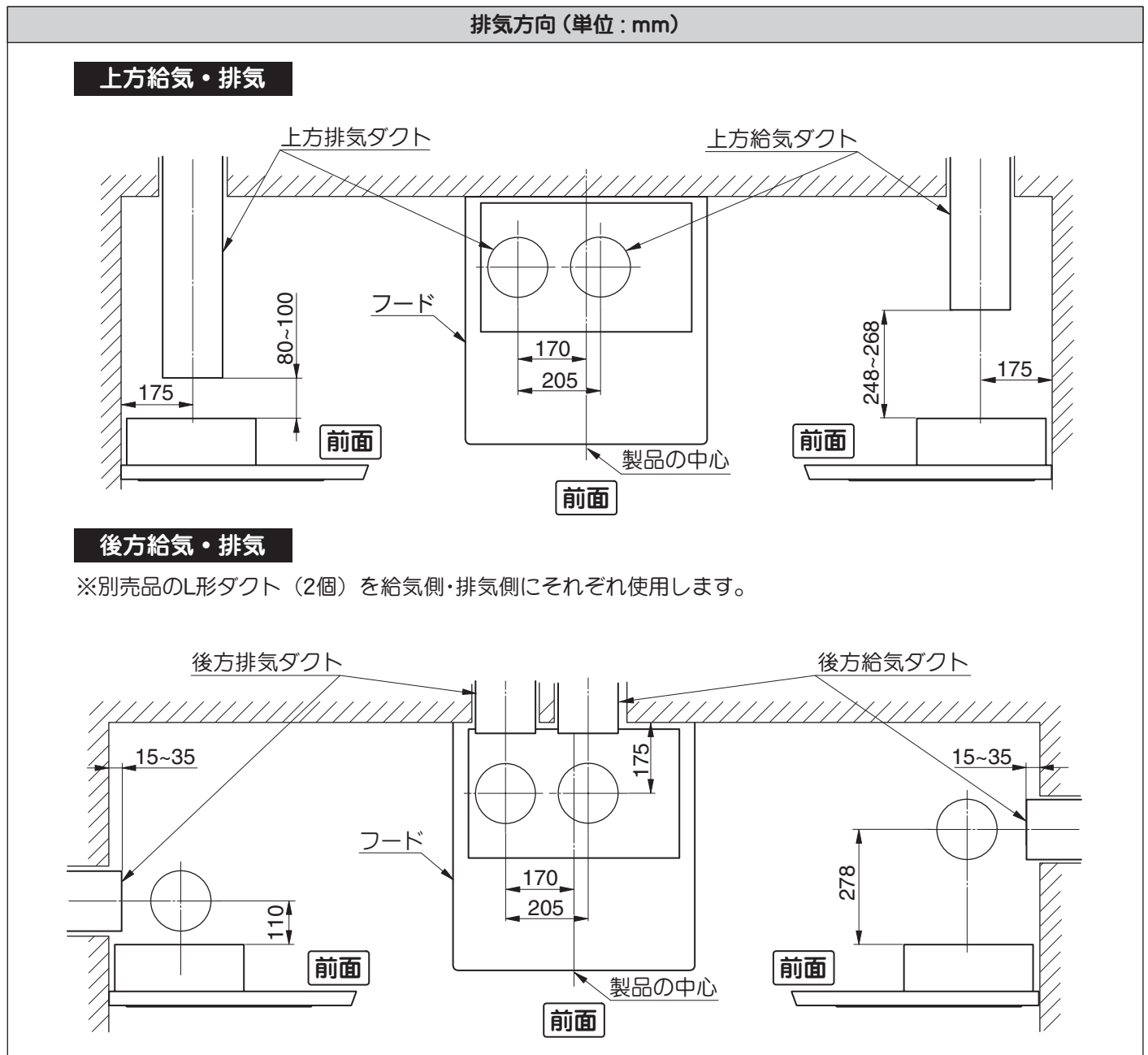

# 取り付けかた

## 4. 排気用部品の準備

※ 説明図は左側排気を示します。(右側排気の場合の取り付けは左右対称として見てください。)  
付属品の排気電動シャッターを準備してください。

### お願い

手動でシャッターを開閉すると故障の原因になりますので、お止めください。

### ■ 上方排気の場合

付属品の排気電動シャッターをそのまま使います。

### ■ 後方排気の場合

(別売品のL形ダクトを使用する場合)

L形ダクト付属品の取付ねじ(M4×8)4本を使い、排気電動シャッターをL形ダクトに取り付けます。

※ 排気電動シャッターの取付方向は右図を参照してください。

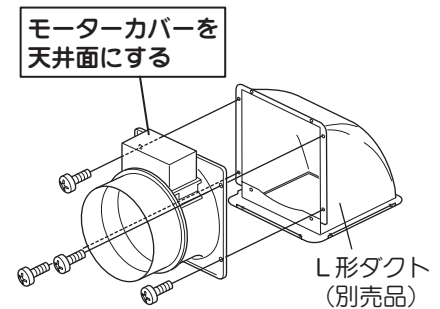



# 取り付けかた

## 5. 給気用部品の準備

### ■ 上方給気の場合

付属品の給気チャンバーユニットをそのまま使います。

給気チャンバーユニット

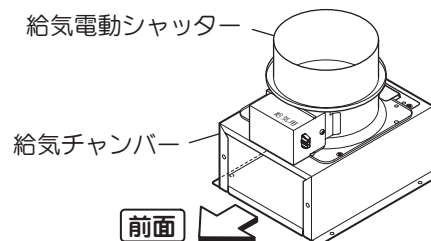

### ■ 後方給気の場合

(別売品のL形ダクトを使用する場合)

- 1) 給気電動シャッターを固定している取付ねじ(M4×8) 2本をはずします。

※ はずした取付ねじはあとで使用しますのでなくさないようご注意ください。

- 2) L形ダクト付属品の取付ねじ(M4×8) 4本を使い、1) ではずした給気電動シャッターをL形ダクトに取り付けます。

※ 給気電動シャッターの取付方向は右図を参照してください。

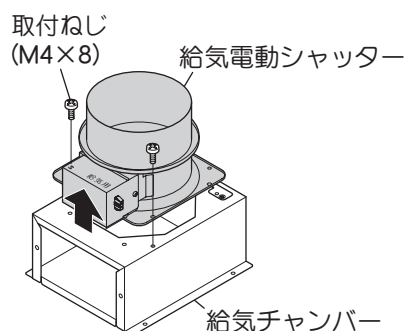

モーターカバーを天井面にする

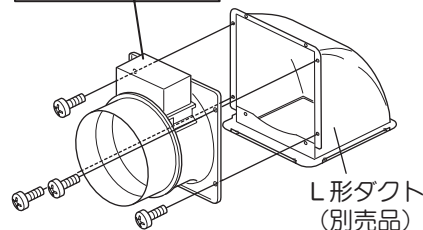

### ■ 給気アダプターの連結

付属品の取付ねじ(M4×8) 8本で給気アダプターAとBを連結します。

※ 排気方向(左右)により、給気アダプターAを取り付ける向きが異なりますのでご注意ください。

左側排気の場合

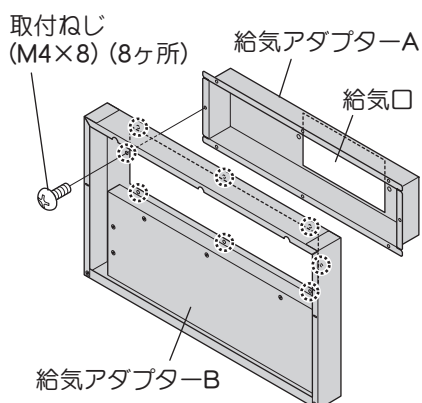

右側排気の場合

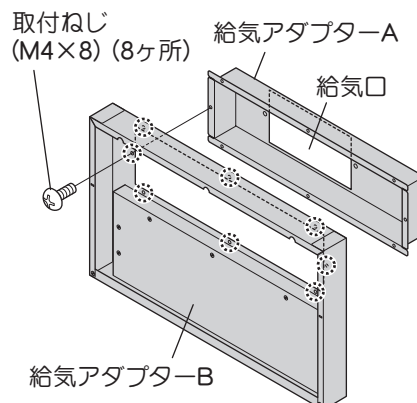

# 取り付けかた

## 6. 給気・排気ユニットの取り付け

### ■ 上方給気・排気の場合

#### 1 取付台を取り付けます。

取付台を付属品の取付ねじ (M4 × 8) 4 本で本体の上面に取り付けます。

#### お願い

取り付けの際、電源コード、信号コードを挟まないようにご注意ください。

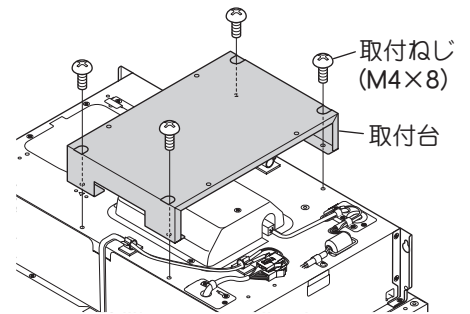

#### 2 給気・排気電動シャッターを準備します。

給気・排気電動シャッターに付属品のソフトテープを貼り付けます (風漏れ防止)。

※ レンジフードに付属している「排気口」は使用しません。

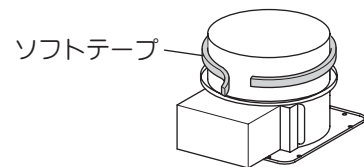

#### 3 排気電動シャッターを取り付けます。

排気電動シャッターを差込口に差し込み、付属品の取付ねじ (M4 × 8) 1 本で取り付けます。次に付属品の排気電動シャッター押さえを取り付け、付属品の取付ねじ (M4 × 8) 1 本で固定します。 ※ 取付方向、排気電動シャッター押さえの取付位置は右図を参照にしてください。

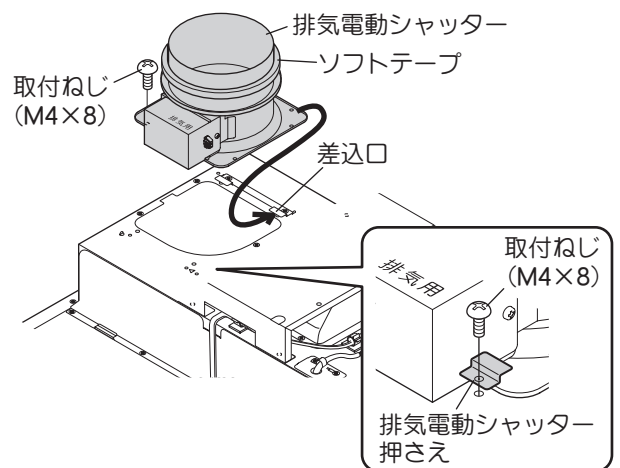

#### 4 給気チャンバーユニットを取り付けます。

給気チャンバーユニットを付属品の取付ねじ (M4 × 8) 4 本で取付台の上面に取り付けます。

※ 取付位置は右図を参照してください。

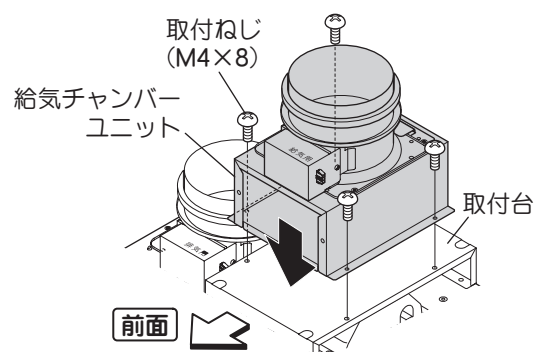

# 取り付けかた

- 5** レンジフード本体を取り付けます。  
レンジフードの取付説明書に従って取り付けてください。  
ダクトに給気・排気電動シャッターを差し込みながらレンジフードを取り付けてください。

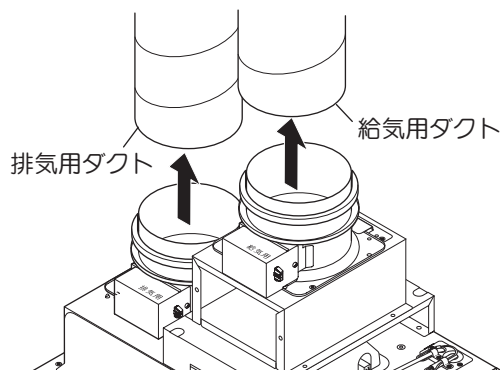

- 6** アルミテープを貼り付けます。  
ダクトとの接合部にアルミテープ（現場調達品）を貼り付けます。

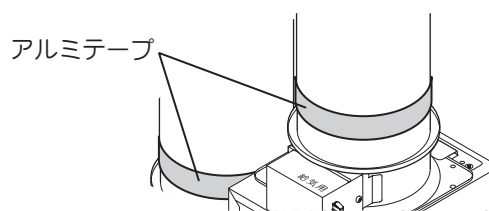

## ■ 後方給気・排気の場合

- 1** 取付台を取り付けます。  
取付台を付属品の取付ねじ（M4 × 8）4本で本体の上面に取り付けます。

### お願い

取り付けの際、電源コード、信号コードを挟まないようにご注意ください。

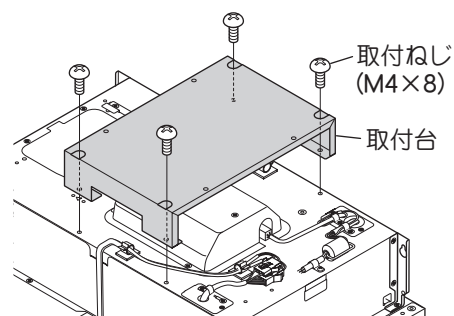

- 2** 給気チャンバーを取り付けます。  
給気チャンバーを付属品の取付ねじ（M4 × 8）4本で取付台の上面に取り付けます。  
※ 取付位置は右図を参照してください。

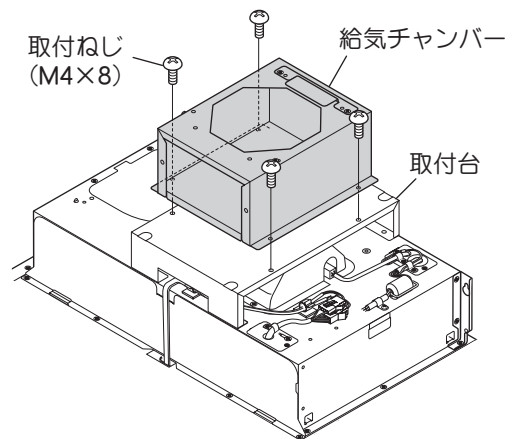

- 3** レンジフード本体を取り付けます。  
レンジフードの取付説明書に従って取り付けてください。

# 取り付けかた

## 4 給気・排気電動シャッターを準備します。

給気・排気電動シャッターに付属品のソフトテープを貼り付けます（風漏れ防止）。

※ レンジフードに付属している「排気口」は使用しません。

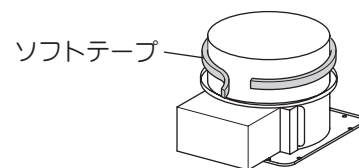

## 5 排気電動シャッターを取り付けます。

排気電動シャッターをダクトに挿入しながら差込口に差し込み、付属品の取付ねじ（M4×8）2本で固定します。

※ 取付方向は右図を参照してください。

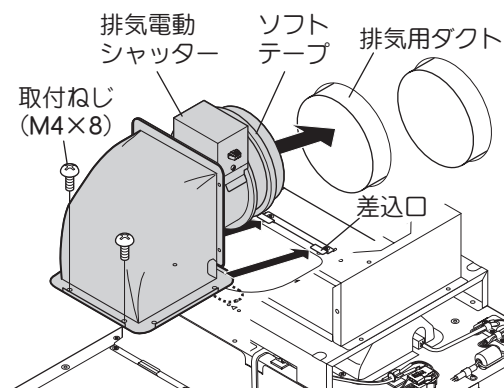

## 6 給気電動シャッターを取り付けます。

給気電動シャッターをダクトに挿入しながら差込口に差し込み、【5. 給気用部品の準備】（9 ページ）ではずした取付ねじ（M4×8）2本で固定します。

※ 取付方向は右図を参照してください。

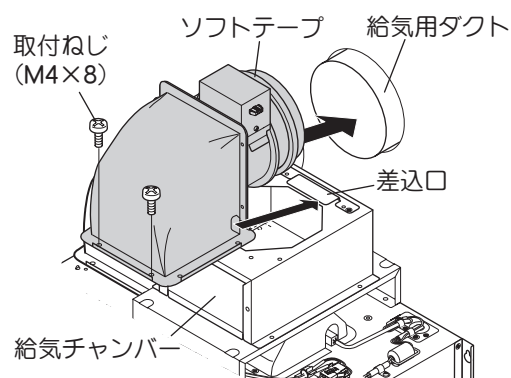

## 7 アルミテープを貼り付けます。

ダクトとの接合部にアルミテープ（現場調達品）を貼り付けます。

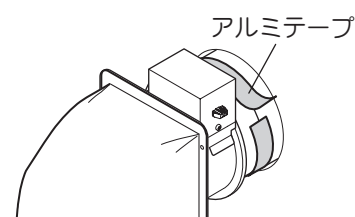

### ■ 排気口設置面の漏風確認のお願い

排気口とダクトを接続する際に、無理にダクトにレンジフードの排気口を接続しようとする、排気口と排気口の設置面（フード天面等）が変形し、風漏れが発生してしまう場合があります。風漏れ確認のために、ダクトと接続後は試運転（強運転）をおこなってください。

漏風する場合は、排気口と設置面の周りをアルミテープ等（現場調達品）で漏風防止処置をおこなってください。

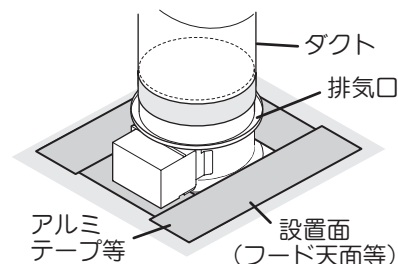

# 取り付けかた

## 7. 給気用・排気用電動シャッターへの信号線接続

**1** 給気電動シャッターへコネクタを接続します。  
給気電動シャッターのコネクタ接続部（3P コネクタ）に、付属品の中継コード（3P コネクタ-信号線）を接続したあと、レンジフード本体の信号線に接続します。

**2** 排気電動シャッターへコネクタを接続します。  
排気電動シャッターのコネクタ接続部（2P コネクタ）に、付属品の中継コード（2P コネクタ-信号線）を接続したあと、レンジフード本体の信号線に接続します。

### 上方給気・排気の場合

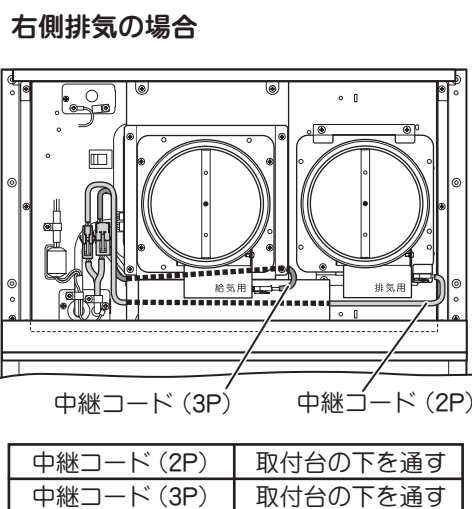
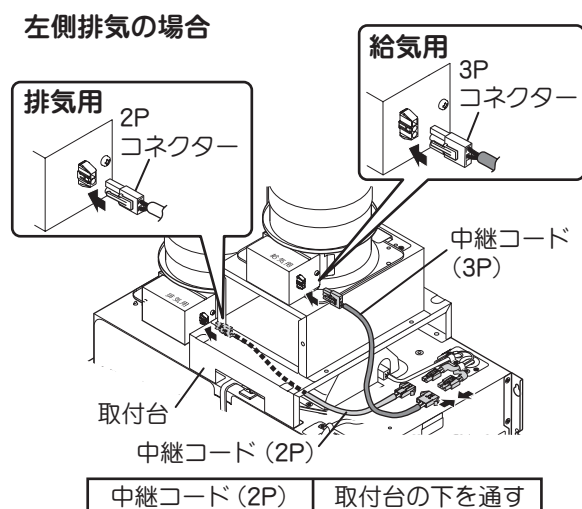

### 後方給気・排気の場合

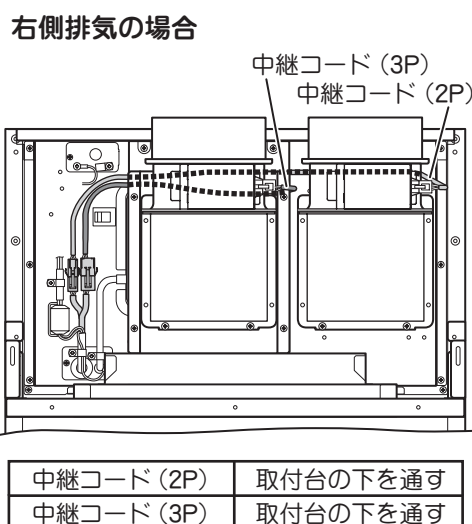
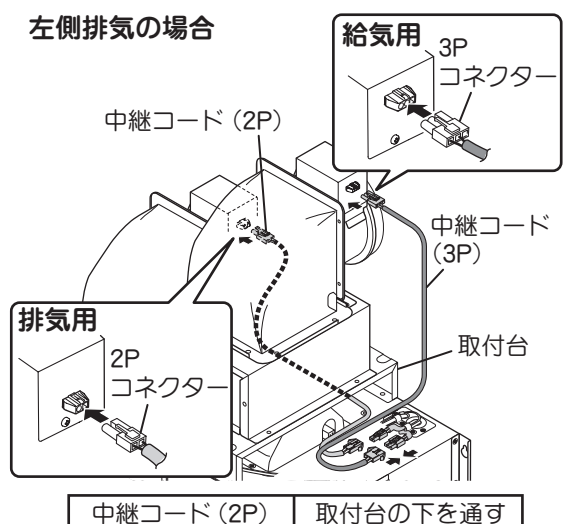

# 取り付けかた

## お願い

コネクターを挿入する際は、ツメの向きを合わせて確実にロックしてください。  
接続が不十分な場合、レンジフードが動作しない、発熱による故障などの原因になります。

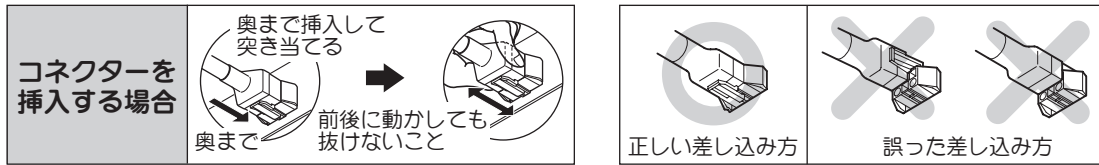

## 8. 給気アダプターの取り付け

### ■ 給気アダプターを取り付けます。

【5. 給気用部品の準備】(9 ページ) で連結した給気アダプターを、付属品の取付ねじ (M4×8) 2 本で給気チャンバーユニットに取り付けます。

※下図は上方給気・排気の場合の例です。

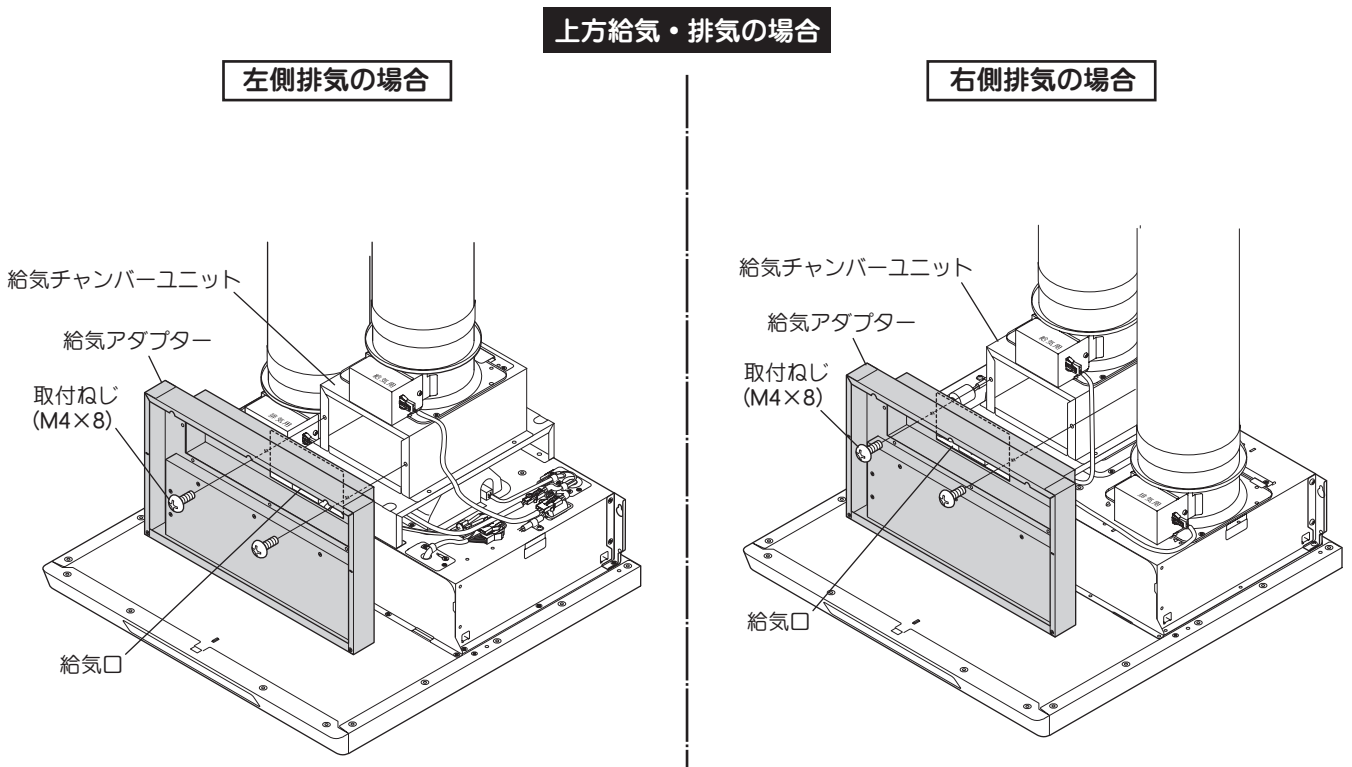

# 取り付けかた

## 9. 給気幕板の取り付け

### ■ 取り付け前の寸法確認

フード下面から天井までの高さが 545mm 以上、また壁からキャビネット本体までの奥行きが 300mm 以上あるかそれぞれ確認してください。

※ 奥行きが 300mm 未満の場合は別売の横幕板をご使用ください。

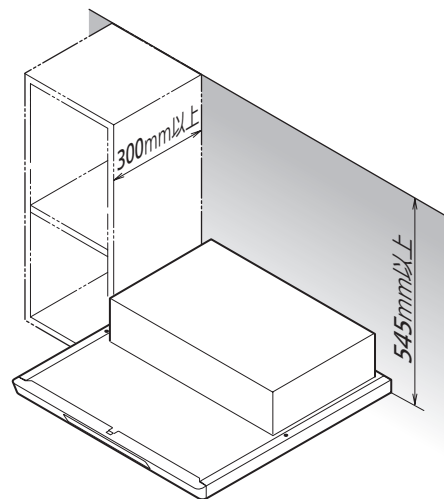

### ■ 幕板取付高さ範囲

次式により幕板の高さを算出し、幕板のスライド部を調節して高さを合わせます。

$$A \text{ (幕板の高さ)} = H \text{ (フード上面から天井までの高さ)} - 3\text{mm}$$

A: 幕板の高さ  
H: フード上面から天井までの高さ

※ 幕板取付後、フード上面と幕板下面との間には3mmのすきまが空きます。

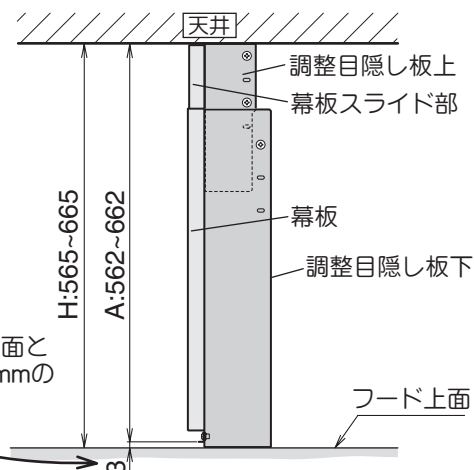

### 1 保護シートをはがします。

#### お願い

保護シートをはがした後はキズが付きやすいので十分注意してください。

幕板および調整目隠し板上・下に保護シートがついている場合は、保護シートをはがします。

※ 幕板の保護シートをはがす際は、取付ねじ (M4 × 10) 2本をはずし、幕板を上下に分割してからはがしてください。

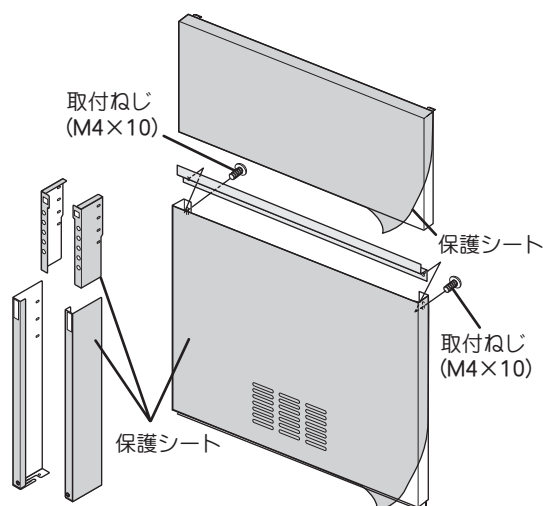

# 取り付けかた

## 2 スライド部を固定します。

※ あらかじめ「幕板取付高さ範囲」（15 ページ）を参照して幕板の高さ調整をおこなってください（幕板をキズつけないよう十分ご注意ください）。

- 1) 補強金具を幕板裏面に差し入れ、幕板の高さ調整穴付近まで移動させます（①）。
- 2) 補強金具を回転させ、幕板の調整穴と補強金具の穴位置を合わせ、取付ねじ（M4 × 10）2本で固定します（②）。

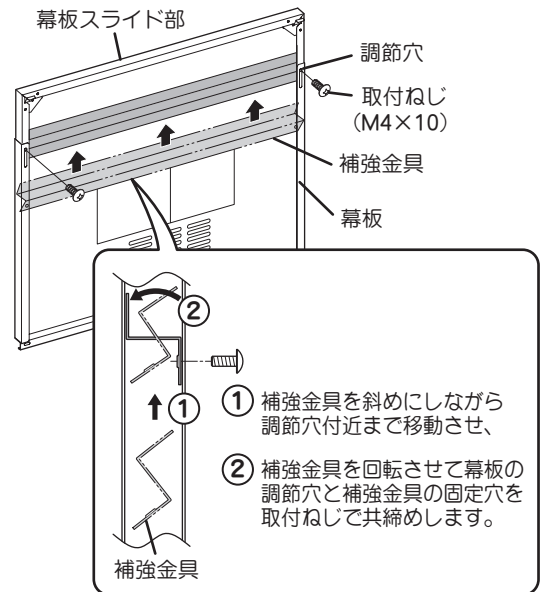

- 3) 幕板スライド部の下端を付属品のアルミテープで幕板裏面より固定します。

※ 結露防止用クッションにアルミテープが掛からないようご注意ください。

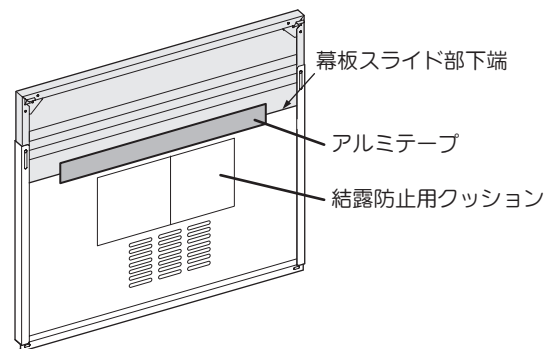

## 3 調整目隠し板下（左・右）を取り付けます。

### お願い

調整目隠し板上・下を取り付ける際は左右を間違えないようご注意ください。

- 1) フード左右の取付部にあらかじめ取り付けられている段付ねじに、調整目隠し板下の下部にある切り欠きを奥まで差し込みます。
- 2) 調整目隠し板下とキャビネットを付属品の木ねじ（φ 4.1 × 13）で固定します。

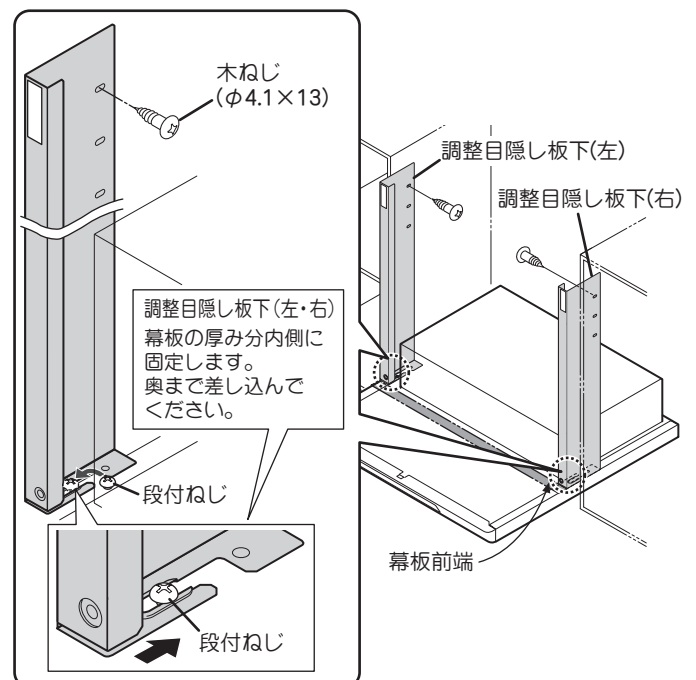



# 取り付けかた

## 4 調整目隠し板上（左・右）を取り付けます。

調整目隠し板上を調整目隠し板下に差し込み、天井に合うよう位置を調整して木ねじ2本で固定します。

※ 木ねじ2本は、うち1本を調整目隠し板上にある一番上の穴、もう1本を調整目隠し板下に最も近い穴に取り付けてください。

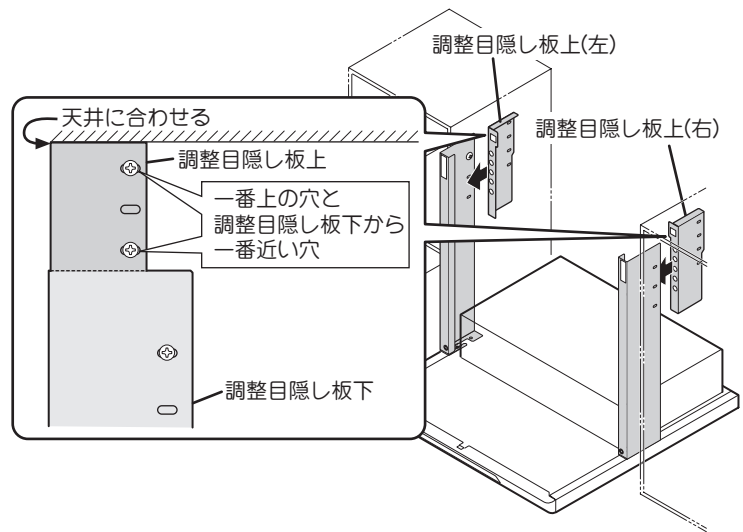

## 5 幕板を取り付けます。

- 1) 幕板裏面上部にある左右のツメを調整目隠し板上の穴に引っ掛けます (①)。
- 2) 幕板と調整目隠し板下のねじ穴を合わせ、付属品の取付ねじ (M4 × 10) 2本で固定します (②)。

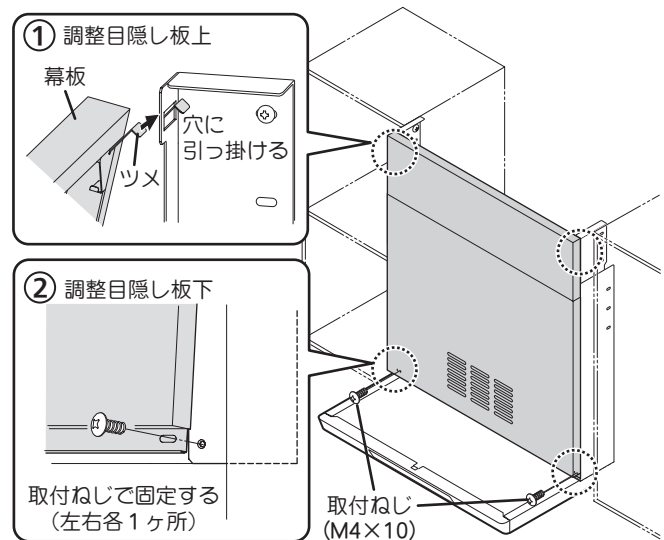

# 取り付けかた

## 10. レンジフード本体の組み立て

製品に同梱されている取付説明書をお読みください。

## 11. 試運転

製品に同梱されている取扱説明書をお読みください。

- 各操作スイッチを押し、運転状態を確認してください。  
スイッチの操作、運転状態等についてはレンジフードの取扱説明書をご覧ください。
- 同時給排ユニットを取り付けた場合、常時換気運転では給気電動シャッターは連動しない（開かない）状態になります。

# ■ 取り付けかた

## 12. お客様への説明

- レンジフードの取扱説明書によって機器の取り扱いを説明してください。
- 取扱説明書、取付説明書と共に、本書を必ずお客様へお渡しください。

〔販売元〕 **フジテックメンテナンス株式会社**  
〒252-0206 相模原市中央区淵野辺2丁目1番9号

お申し込み・お問い合わせ 0120-953-903（通話料無料）  
FAX 042-768-3383  
ホームページ <https://www.fujioh.shop>  
受付時間 9:00～17:30（土、日、祝日、夏期休暇、年末年始を除く）

〔製造元〕 **-FUJIOH-** 富士工業株式会社  
〒252-0206 相模原市中央区淵野辺2丁目1番9号

お客様ご相談窓口 0120-071-686（通話料無料）  
受付時間 9:00～17:30（土、日、祝日、夏期休暇、年末年始を除く）