



取扱説明書・取付説明書は必ずご使用になるお客様にお渡しください。

取り付けの前に、この取付説明書とレンジフードの取付説明書を合わせてお読みになり、正しく取り付けをおこなってください。「安全上のご注意」「取り付け前の調査と準備」「取り付け上のご注意」などは、レンジフードの取付説明書と同様の内容で取り付けをおこなってください。

部品構成

電動シャッター (排気用) (1個) 給気ボックス取付金具 (各1個) ソフトテープ (2本) 給気ボックス (1個) 給気扉板 (1個) 取付ねじ (M4×8) (15本) 給気ボックス前置 (1個) 給気扉板 (1個) 中継線 (給気用・排気用) (各1本) 取付ねじ (φ4×14) (4本)

別売部品

同時給排用横幕板 L形ダクト

製品寸法図

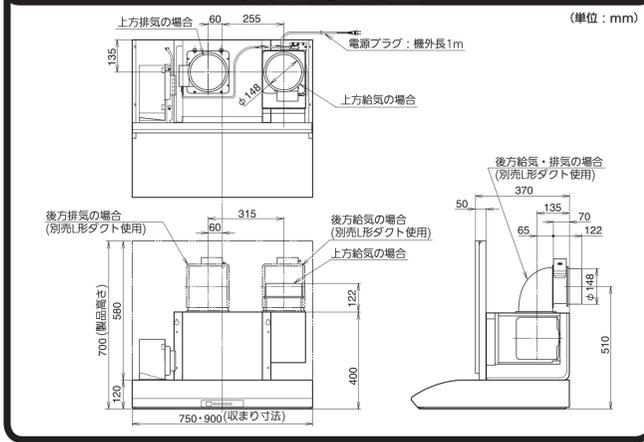

取り付けかた (上方排気の場合)

1. 排気方向の決定

1 レンジフード本体を準備し、取付説明書の製品寸法図を参照し、事前に施工業者 (法的有資格者) へ壁穴の開口を依頼してください。 2 φ150のステンレスダクト、またはスパイラルダクトをレンジフードの上部に突き出すようにセットして、周囲を仕上げます。

2. 排気用部品の準備

付属品の電動シャッター (排気用) を準備します。レンジフードに付属している排気口は使用しません。電動シャッター (排気用) のモーター部が給気扉板等に干渉しないように取付方向に注意して取り付けます。

※手順イラストは右給排仕様で説明しています。 (左給排の場合の取り付けは左右対称として見てください) 本体に付いているねじ2本を取りはずし、図のように電動シャッター (排気用) のモーター部のコネクターが正面に向くようにして差込部に差し込み、はずした取付ねじ (M4×8) 2本で取り付けます。

3. 本体の取り付けおよびダクトと排気用部品の接続

レンジフードの取付説明書に従って取り付け・接続をおこなってください。 ●補助送風機が邪魔になり作業がしづらい場合は、一度ずらして取り付けをおこない、終了後に戻してください。 ●ドリリングタッピンねじなどで排気口を固定する場合は、シャッターにねじがあたらないように図を参照してドリリングタッピンねじ使用範囲以内に固定してください。

1 風漏れ防止のテーピング (アルミテープ) をおこないます。 (図3-2)

2 排気口のコネクターに付属品の中継線 (2P排気用) を接続し、他方を本体の排気口用運動出力ケーブルに接続します。 (図3-3)

●コネクターの接続は確実におこなってください。接続が不十分だとレンジフードが作動しません。

4. 給気方向の決定と給気用部品の準備

左側給気の場合 (本体の左側に給気ボックスを付け替える) は、補助送風機の付け替えが必要です。 (図4-1)

1 梱包箱から給気ボックスを取り出します。 (図4-2) 2 給気口に付属品のソフトテープを貼ります。

3 ふさぎ板をはずします。 (図4-3) 本体右側天面のふさぎ板を固定しているねじ1本をゆるめ、手前に引き出して本体からはずします。

4 補助送風機をはずします。 (図4-4) 補助送風機を取り付けた後で締め付けます。

5 補助送風機を反対側に移動し、固定します。 (図4-5) 3ヶ所の取付ねじに補助送風機のたるま穴を通し、奥側へずらし手前のねじ2本をしっかりと締め付けます。

6 ふさぎ板を取り付けます。 (図4-6) 補助送風機を取り付けた後で締め付けます。

7 プラケットを付け替えます。 (図4-7) 給気ボックスを左側に取り付ける場合は給気口取付位置の変更が必要です。プラケットの付け替えもその時点でおこなってください。

5. 給気用部品の取り付け

1 本体送風機の右側面に給気ボックス取付金具を付属品の取付ねじ (M4×8) 各2本で取り付けます。 (図5-1) ※ 本図は右側の取付図です。左側取付の場合は対称となります。

2 給気口のコネクターに付属品の中継線 (3P給気用) を接続し、他方を本体の給気口用運動出力ケーブルに接続します。 (図5-2)

3 給気ボックス取付金具のツメを給気ボックス後面のスリットに入れ、給気ボックスを取り付けます。 (図5-3) ※ ダクトに給気口を差し込みながら取り付けください。

4 取付ねじ (M4×8) 3本で前面から給気ボックスを固定します。 (図5-4) 5 給気口とダクトを接続し、風漏れ防止のテーピング (アルミテープ) をおこないます。 (図5-4)

取り付けかた (後方排気の場合)

1. 排気方向の決定

1 レンジフード本体を準備し、取付説明書の製品寸法図を参照し、事前に施工業者 (法的有資格者) へ壁穴の開口を依頼してください。 2 φ150のステンレスダクト、またはスパイラルダクトをレンジフードの上部に突き出すようにセットして、周囲を仕上げます。

2. 排気用部品の準備

付属品の電動シャッター (排気用) を準備します。レンジフードに付属している排気口は使用しません。電動シャッター (排気用) のモーター部が給気扉板等に干渉しないように取付方向に注意して取り付けます。

※手順イラストは右給排仕様で説明しています。 (左給排の場合の取り付けは左右対称として見てください) 電動シャッターを右図のように (モーター部が上向き) セットし、付属品の取付ねじ (M4×8) 4本で別売品のL形ダクトに取り付けます。

電動シャッターは、図に示す向きで取り付けをおこなってください。誤った取り付けの場合、排気不良や異常音の原因になります。また、メンテナンスの際、コネクターがはずしにくくなる場合があります。

3. 本体の取り付けおよびダクトと排気用部品の接続

レンジフードの取付説明書に従って取り付け・接続をおこなってください。 ●補助送風機が邪魔になり作業がしづらい場合は、一度ずらして取り付けをおこない、終了後に戻してください。 ●ドリリングタッピンねじなどで排気口を固定する場合は、シャッターにねじがあたらないように図を参照してドリリングタッピンねじ使用範囲以内に固定してください。

1 本体に付いているねじ2本をはずします。 (図3-2) 2 排気口のコネクターに付属品の中継線 (2P排気用) を接続し、他方を本体の排気口用運動出力ケーブルに接続します。コネクターを挿入する際はツメの向きを合わせ、ロックするまで確実に差し込みます。

4 風漏れ防止のテーピング (アルミテープ) をおこないます。 (図3-2)

●コネクターの接続は確実におこなってください。接続が不十分だとレンジフードが作動しません。

4. 給気方向の決定と給気用部品の準備

左側給気の場合 (本体の左側に給気ボックスを付け替える) は、補助送風機の付け替えが必要です。 (図4-1)

1 梱包箱から給気ボックスを取り出します。 (図4-2) 2 給気口に付属品のソフトテープを貼ります。

3 ふさぎ板をはずします。 (図4-3) 本体右側天面のふさぎ板を固定しているねじ1本をゆるめ、手前に引き出して本体からはずします。

4 補助送風機をはずします。 (図4-4) 補助送風機を取り付けた後で締め付けます。

5 補助送風機を反対側に移動し、固定します。 (図4-5) 3ヶ所の取付ねじに補助送風機のたるま穴を通し、奥側へずらし手前のねじ2本をしっかりと締め付けます。

6 ふさぎ板を取り付けます。 (図4-6) 補助送風機を取り付けた後で締め付けます。

7 プラケットを付け替えます。 (図4-7) 給気ボックスを左側に取り付ける場合は給気口取付位置の変更が必要です。プラケットの付け替えもその時点でおこなってください。

5. 給気用部品の取り付け

1 給気ボックスから取付ねじ4本をはずし、給気口を取り付けます。 (図5-1) (はずしたねじは後で使用しますので、なくさないようご注意ください) (図5-1)

2 別売のL形ダクトに付属品の取付ねじ4本を使い、はずした給気口をL形ダクトに取り付けます。 (図5-2) 給気口は前面から見てモーター部が上向きになるように取り付けてください。

3 本体送風機の右側面に給気ボックス取付金具を付属品の取付ねじ (M4×8) 各2本で取り付けます。 (図5-3) ※ 本図は右側の取付図です。左側取付の場合は対称となります。

4 給気ボックス取付金具のツメを給気ボックス後面のスリットに入れ、給気ボックスを取り付けます。 (図5-4) 5 取付ねじ (M4×8) 3本で前面から給気ボックスを固定します。

6 給気口のコネクターに付属品の中継線 (3P給気用) を接続し、他方を本体の給気口用運動出力ケーブルに接続します。 (図5-5) 7 手順【5】でははずした取付ねじ4本を使い、L形ダクトを給気ボックスに取り付けます。

8 給気口とダクトを接続し、風漏れ防止のテーピング (アルミテープ) をおこないます。 (図5-4) (下欄「取り付けかた (共通)」へ)

取り付けかた (共通)

6. 別売横幕板の取り付け

別売の横幕板を使用する場合は、横幕板の取付説明書に従って取り付けてください。横幕板を使用しない場合は、「7. 給気扉板の取り付け」へ進んでください。

7. 給気扉板の取り付け

給気扉板を取り付ける前に、レンジフードの取付説明書に従って電源プラグをコンセントに差し込んでください。 ■給気扉板の準備 1 給気扉板の前置をはずします。 (図7-1) 取付ねじ (M4×8) 2本を取りはずすとはずれます。 ※ 取りはずした取付ねじは後で使用しますのでなくさないでください。

2 ハーフカットを打ち抜きます。 (図7-2) 横幕板を取り付けない場合は、給気扉板の倒れ込み防止用ハーフカット (左右2ヶ所ずつ) を打ち抜きます。給気扉板の外側からドライバー等を当て、ハンマーでたたくと打ち抜けます。

3 ふさぎ板を付け替えます。 給気扉板を取り付ける前に、給気方向に合わせてふさぎ板を付け替えます。出荷時は右側に取り付けられています。 左上方・左後方給気の場合 右側に取り付けます。 右上方・右後方給気の場合 左側に取り付けます。

■給気扉板の取り付け 1 給気ボックス前置を給気ボックスに取り付けます。 (図7-3) 給気ボックス前置の裏面下部にある2ヶ所のツメを給気ボックスに引っ掛け、上側を付属品の取付ねじ (M4×8) 2本で固定します。

2 給気扉板を給気ボックスに取り付けます。 (図7-4) 給気扉板前面より付属品の取付ねじ (M4×8) 2本にて給気扉板を給気ボックスに取り付けます。

3 給気扉板を固定します。 (図7-5) 給気扉板内側より外面に向けて付属品の取付ねじ (φ4×14) 4本で固定します。 横幕板を使用する場合は、横幕板の取付説明書に従って取り付けてください。

4 前置を取り付けます。 (図7-6) 前置の上部を給気扉板に引っ掛け、給気扉板「給気扉板の準備」の時ははずした取付ねじ (M4×8) 2本で固定します。

8. 試運転

- 分電盤のブレーカーを入れます。
本体の各操作スイッチを確認してください。
スイッチの操作、運転状態等については取扱説明書をご覧ください。
同時給排ユニットを取り付けた場合、電動シャッターが開いてから運転を開始します。
スイッチ操作後2〜3秒後に運転を開始しますが故障ではありません。
運転時、各連動の排気が正しくおこなわれていることを確認してください。
異常な騒音、振動がないことを確認してください。
屋外の排気出口から排気され、異常音がないことを確認してください。
取り付けまたは各種工事に発生した不具合で修理を依頼されますと全て有料となりますので十分確認してください。

9. お客様への説明

- レンジフードの取扱説明書によって機器の取り扱いを説明してください。
レンジフードの取扱説明書、取付説明書と共に、この取付説明書を必ずお客様へお渡しください。