

取り付け上のお願ひ

取り付け前の調査と準備

取扱説明書・取付説明書は必ずご使用になるお客様にお渡しいただき。

安全上のご注意

取り付けの前に、この「安全上のご注意」をよくお読みの上、正しく取り付けをおこなってください。

- 警告: 人が死亡または重傷を負う可能性が想定される内容。
注意: 人が傷害を負う可能性及び物的損害のみの発生が想定される内容。

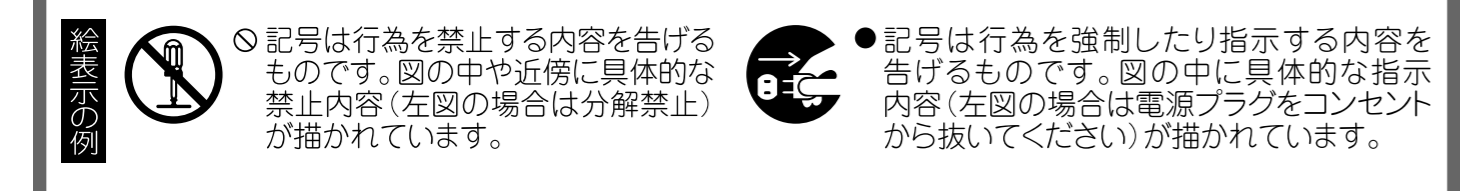

警告

- 修理技術者以外の方は、絶対に分解したリ修理・改造をしないこと。
交流100V以外では使用しないこと。
アースを確実に取り付けること。

注意

- 運転中は指や物を絶対に入れないこと。
レンジフードの取り付けは十分強度のあるところを選んで確実に落とすこと。
周囲温度が40C以上になるところには取り付けないこと。

- 下記は「建設工事」に区分され、関連する法令、規定に従って法的有資格者がおこなう必要があります。

- 調理機器の幅はレンジフードの幅以内のものをご使用ください。
電源は専用コンセントおよびブレーカーを付けてください。
レンジフード取付面の補強部に、取付用ねじが確実に届くことを確認してください。

警告

- 修理技術者以外の方は、絶対に分解したり修理・改造をしないこと。
レンジフードは、薄板の金属部(壁内ラスタ網など)と接触しないよう取り付けると。
本体とダクトは、可燃物との間を10cm以上離すか、不燃材料を使用して可燃物を覆うこと。

注意

- レンジフードの取り付けは十分強度のあるところを選んで確実に落とすこと。
取り扱いは、必ず厚手の手袋をすること。
周囲温度が40C以上になるところには取り付けないこと。

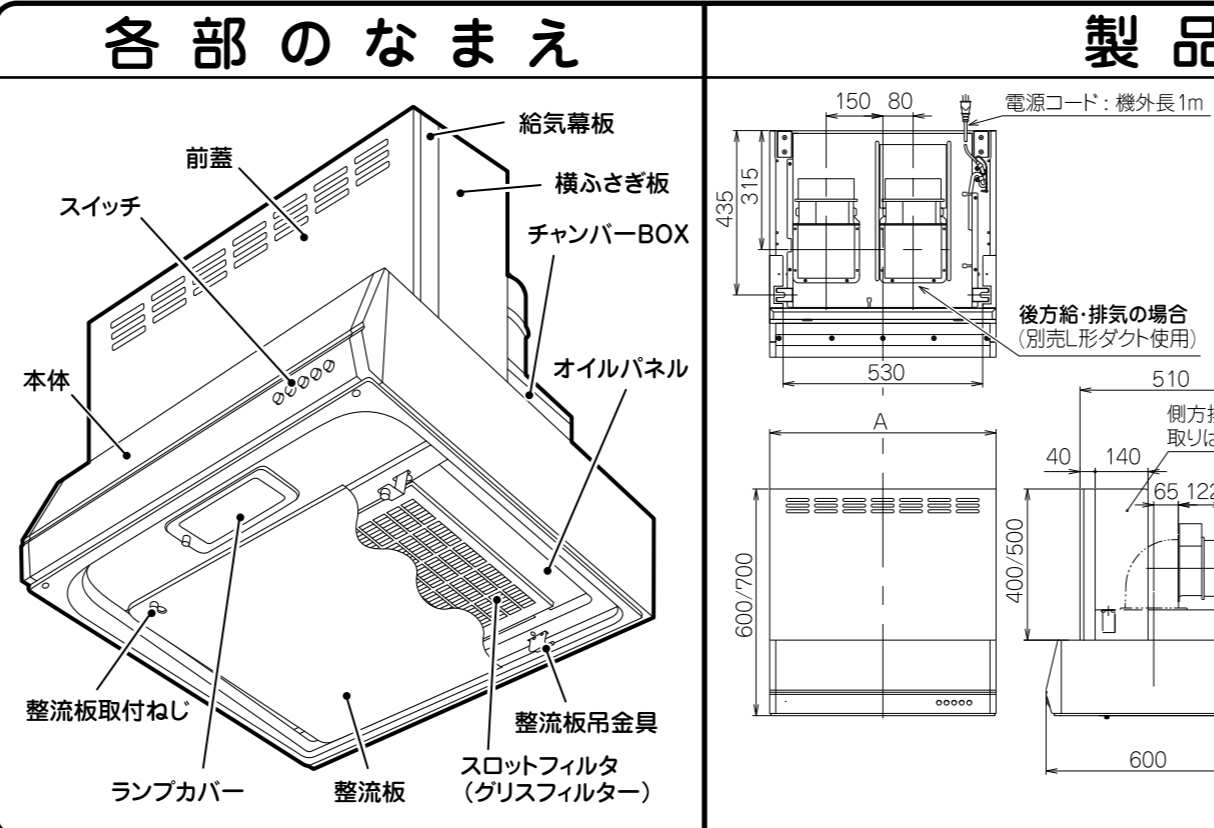

- 1. 取付面の強度確認
2. 吊りボルトの設置
3. 別売部品の準備
4. 標準取付寸法
5. 電源コンセント・ブレーカー

付属品

Table with 5 columns: 品名, 略図, 用途, 品名, 略図, 用途. Lists items like 座付ねじ, 取付ねじ, 取付ねじ, 吊金具, 天吊金具, ソフトテープ, 給気口, 横ふさぎ板, etc.

取り付けかた

1. 付属品の確認

必ず左右同時にはずしてください。整流板吊金具の変形の原因になります。

2. 本体の準備

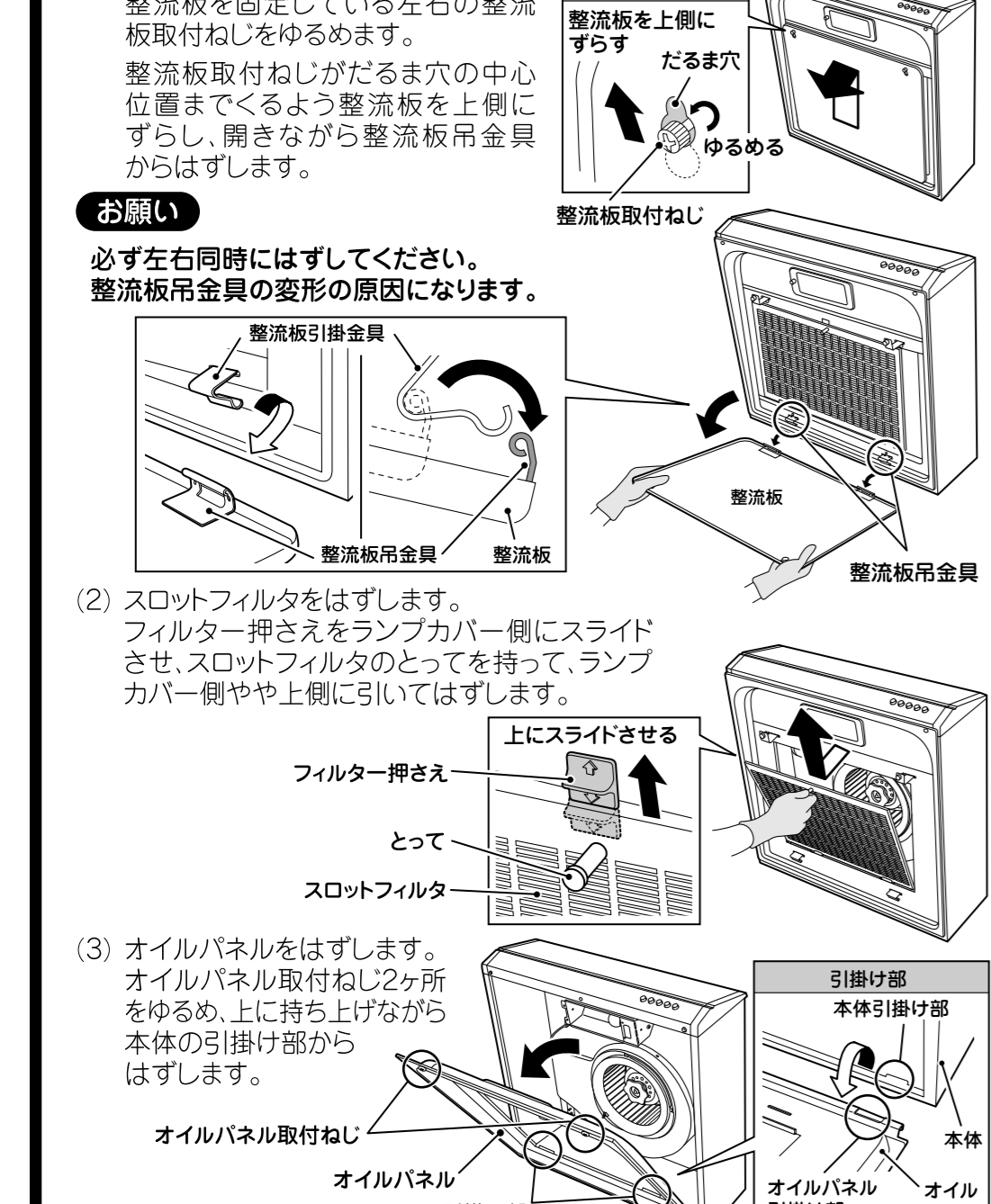

3. 給・排気方向の決定

警告

- メタルラシ張り、ワイヤラシ張り、または金属板張りの木造の造営物に金属製ダクトが貫通する場合、金属製ダクトとメタルラシ、ワイヤラシ、金属板とが電気的に接触しないよう取り付けると。

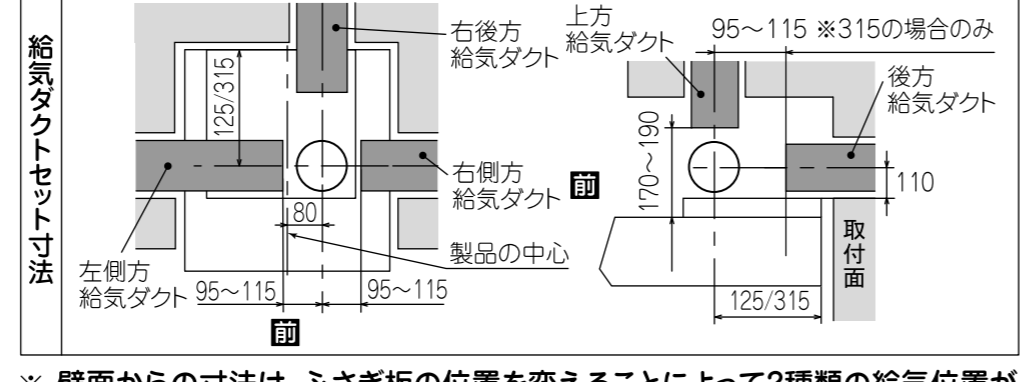
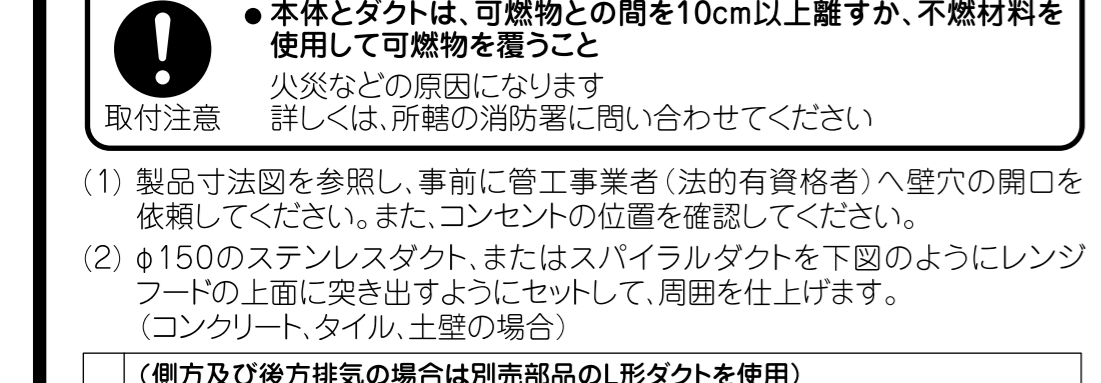

4. 給・排気用品の準備

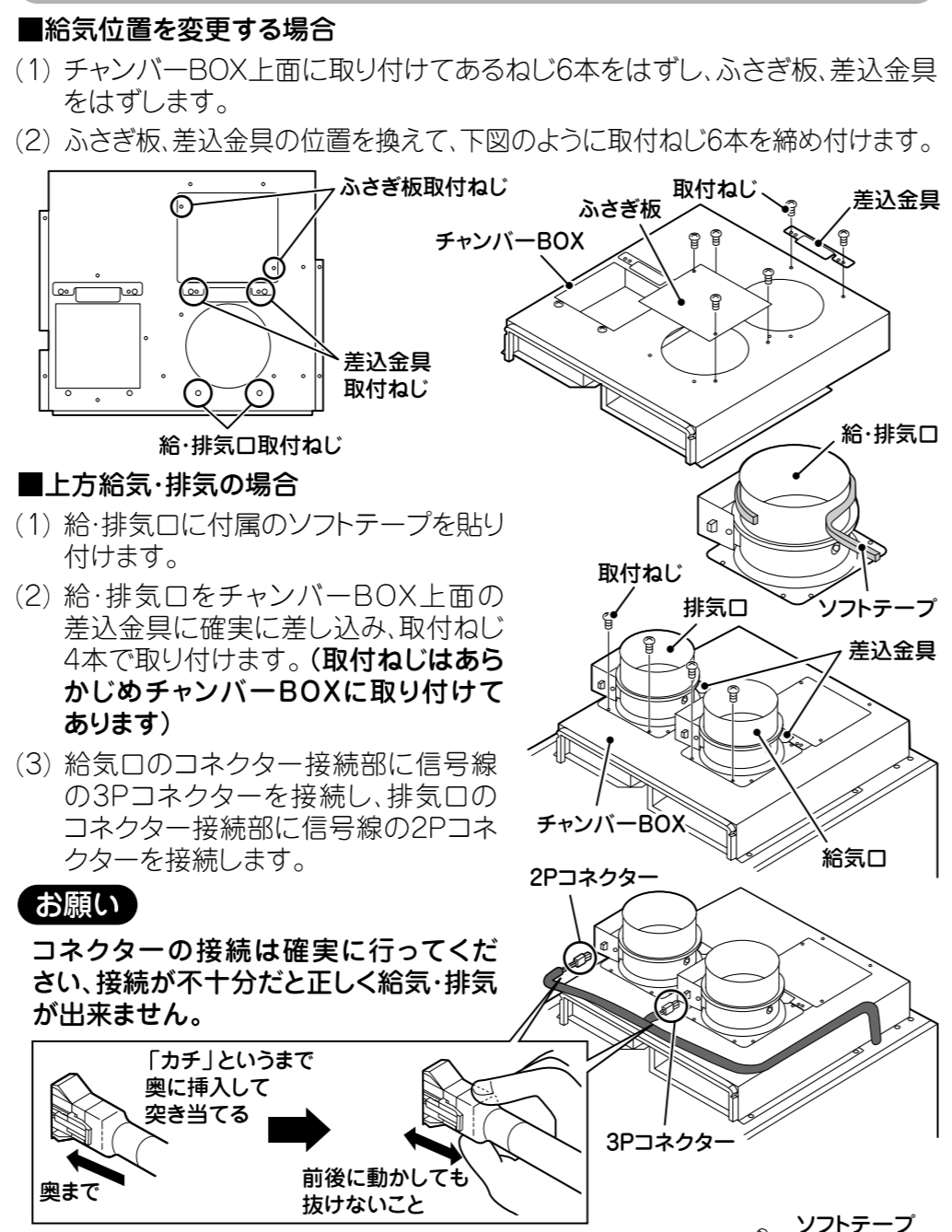

5. 本体の取り付け

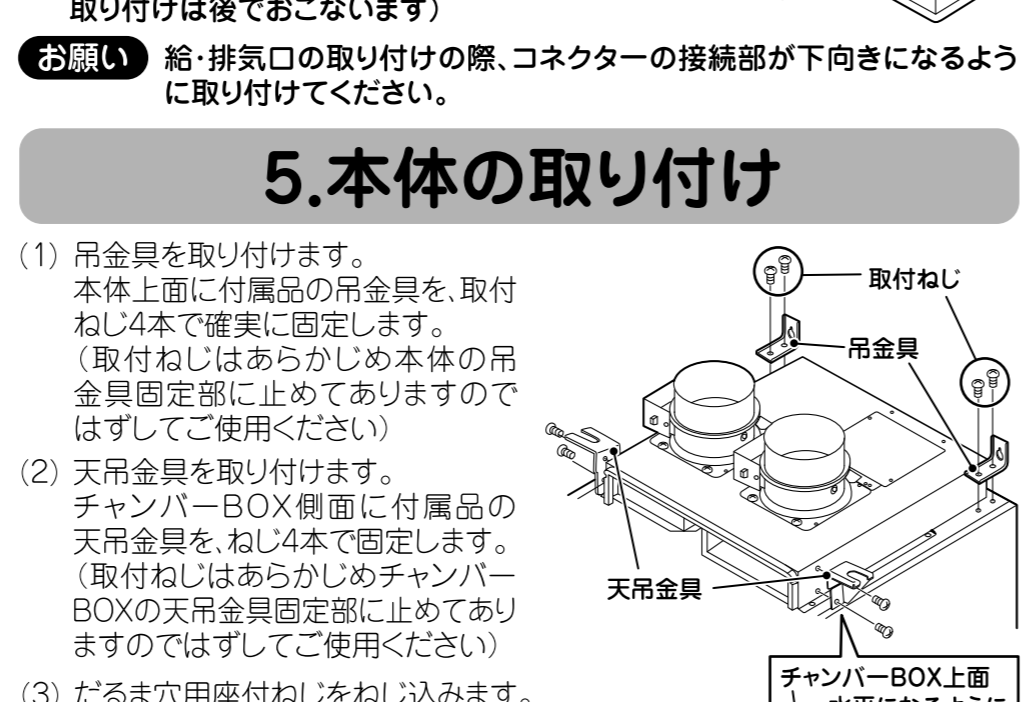

- (5) 本体を取り付けます。天吊ボルトをチャンバー・BOXの天吊金具(2ヶ所)に差し込みながら、だるま穴用座付ねじに本体を引っ掛けます。

- (6) 座付ねじを固定します。付属品の座付ねじ(φ5.1x45・2本)で本体取付穴(2ヶ所)をしっかりと締めつけ、(3)の座付ねじ(2ヶ所)もしっかり締めつけます。

- (7) (4)の天吊ボルトを固定します。フランジ付き六角ナット(2個)で(4)の天吊ボルト(2本)を締めつけます。

6. ダクトと給・排気用品の接続

- (1) 給・排気口に付属のソフトテープを貼り付けます。

- (2) 給・排気口をチャンバー・BOX上面の差込金具に確実に差し込み、取付ねじ4本で取り付けます。

- (3) 給気口の接続は確実に行ってください。接続が不十分だと正しく給気・排気が出来ません。

- (1) 給・排気口を取り付けたL形ダクトをチャンバー・BOXの差込部に差し込みながら、ダクトに挿入し取付ねじ(M4x8)4本で取り付けます。

- (2) 給気口の接続は確実に行ってください。接続が不十分だと正しく給気・排気が出来ません。

- (1) ソフトテープを給・排気口に貼り付けます。

- (2) L形ダクトに給・排気口を取り付けます。

- (3) 給気口の接続は確実に行ってください。接続が不十分だと正しく給気・排気が出来ません。

7. 電気配線

警告

- 修理技術者以外の方は、絶対に分解したり修理・改造をしないこと。
アースを確実に取り付けると。
交流100V以外では使用しないこと。

8. 給気幕板の取り付け

- (1) 横ふさぎ板を取付ねじ(φ4x8 1種)にてフード内面より取り付けます。

- (2) 前蓋を取付ねじをゆるめ、給気幕板から前蓋を取りはずします。

- (3) 給気幕板をチャンバー・BOXに押し当てながら取付ねじ6本で固定します。

- (4) 前蓋を給気幕板の切り欠き部に引っ掛けて(2)でははずした取付ねじ2本で取り付けます。

9. 組み立て

- (1) オイルパネルを取り付けます。オイルパネル後方の引掛け部を本体に引っ掛けてからオイルパネルを閉じ、手で支えながらオイルパネル取付ねじ2ヶ所を締め付けます。

- (2) スロットフィルタを取り付けます。オイルパネル後方の溝部分にスロットフィルタを差し込み、フィルタ押さえを奥側にスライドさせて固定します。

- (3) 整流板を取り付けます。整流板引掛金具を整流板取付ねじに引っ掛け、整流板取付ねじを整流板のだるま穴に通してから整流板を奥側に押し込み、整流板取付ねじを締め付けます。

- (4) 整流板を取り付けた後、図のように整流板取付ねじをだるま穴の上部に通すようにしてください。

10. 試運転

- 分電盤のブレーカーを「入」にし、スイッチを操作して運転状態を確認してください。

11. お客様への説明

取扱説明書によって機器の取り扱いを説明してください。

製造元: FUJIOH 富士工業株式会社