

-FUJIOH-

排油煙機

MADE IN
JAPAN
日本製

FR-SC2490P

使用說明書



目 錄

安全注意事項	2~4	維修保養	14~17
使用須知	4	維修保養注意事項.....	14
準備	5~6	拆卸 / 安裝需要清洗的零部件 ...	15~16
零部件名稱	5	清潔.....	17
操作按鍵	6	其他資訊	18~19
安裝	7~13	規格.....	18
安裝前的準備和檢查.....	7~8	電路圖	18
安裝排油煙機	9~13	維修與保固	19
運行檢查	13	限用物質含有情況標示	19

致各零售店及安裝單位：
在安裝施工結束後，務必請將本
使用說明書呈交顧客。

感謝購買本公司排油煙機。
安裝／操作排油煙機之前，請詳閱此說明書。
閱讀後，請妥善保管此說明書。

1F02 2981



安全注意事項

- 安裝和操作前，請閱讀以下安全注意事項，以便正確、安全地使用排油煙機。
- 這些安全注意事項旨在確保您能正確使用本產品，以防對自己或他人造成危險或傷害。根據危險性和損害程度，安全注意事項分為「警告」和「注意」兩個等級。因這些注意事項對於安全至關重要，因此務必加以注意並嚴格予以遵守。



警告

如未遵守，有可能造成嚴重傷害。



注意

如未遵守，有可能造成人身傷害或物品損害。

警告



四口爐灶以下

- 本排油煙機設計為可安裝在至多四個爐口或四口爐灶之上。



禁止拆卸、進行維修或改裝

- 切勿試圖拆卸、進行維修或改裝。應請專業的技術人員進行操作。否則，可能造成火災、觸電或異常情況。



禁止使用

- 嚴禁在交流電壓超過 110V 的地區使用。否則可能造成火災或觸電。



組裝注意事項

- 必須由專業技術人員進行電力佈線。佈線不當可能會造成漏電或火災危險。



安裝注意事項

- 應至少由 2 人進行安裝作業。排油煙機的重量約為 21kg。



安裝注意事項

- 為了確保與主電源全極斷開，應該在固定佈線中設定斷路器。



拔下電源插頭

- 維修保養時，務必從插座上拔下電源插頭，或關閉斷路器。此外，請勿用濕手接觸電源插頭或斷路器。否則可能會導致觸電或人身傷害。



除塵

- 應定期清潔電源插頭，以免積塵。否則可能會造成火災或觸電。



嚴禁噴水

- 嚴禁向任何電氣零部件噴水。否則可能會造成火災或觸電。



嚴禁進行操作

- 發生煤氣洩露時，嚴禁打開排油煙機。否則可能會導致煤氣爆炸。



注意通風





- 排油煙機應安裝在通風良好的位置。使用自然排氣式爐具時，通風不良會導致一氧化碳中毒。



嚴格執行

- 熱煙道用於將燃燒燃氣或其他燃料產生的煙氣排出室外，因此不得將排油煙機產生的空氣排入熱煙道中（本條規定不適用於可將空氣排放回室內的排油煙機）。

警告

-  注意調整
 - 隨時調整排氣。
-  監督要求
 - 體質虛弱者、感官能力不足或精神狀況較差者（包括兒童）或缺乏經驗或知識的人員，不適宜使用本產品，除非有專人負責其安全並為其提供與本產品使用相關的監督或指導。應對兒童嚴加看管，切勿讓其玩弄本產品。
-  注意通風
 - 排油煙機與多個燃燒燃氣或其他燃料的器具一起使用時，請確保室內通風良好。
-  經常清潔
 - 如果未按說明進行清潔，可能會引發火災。
-  嚴禁燒烤
 - 禁止在排油煙機下方進行燒烤。

注意

-  安裝注意事項
 - 請將本產品安裝在堅固的位置。否則，排油煙機可能掉落，並造成人身傷害或物品損害。
-  捏住電源插頭端部，拔掉插頭
 - 斷開電源時，應捏住電源插頭，切勿拉扯電線。否則可能會損壞電線，並引發火災或觸電。
-  拔掉插頭
 - 長時間不使用排油煙機時，務必從插座上拔下電源插頭，或斷開斷路器。否則可能會導致絕緣性能受損，並引起火災或觸電。
-  禁止使用
 - 切勿在浴室等潮濕場所使用本產品（應在浴室使用排氣扇）否則可能會造成火災或設備故障。
-  組裝注意事項
 - 應將維修時拆下的零部件牢固地組裝好。否則，可能會發生零部件脫落或排油煙機本身掉落，進而導致人身傷害或物品損害。
-  組裝注意事項
 - 必須根據有關標準或規定安全佈線。佈線不當可能導致火災或觸電。
-  禁止觸摸
 - 切勿在烹飪過程中觸摸濾油網或周圍零部件。否則可能會導致濾油網或零部件脫落，甚至導致燙傷或受傷。
-  禁止觸摸
 - 排油煙機運轉時，切勿將手指或其他物品插入其中。否則可能導致機器故障或人身傷害。
-  禁止操作
 - 鍋具著火時應立即關閉排油煙機。否則排油煙機會助長火勢，造成危險。
-  安裝注意事項
 - 當排油煙機正好位於爐具上方時，爐具的上邊緣與排油煙機下邊緣之間的距離應為445mm~550mm。如果爐具使用說明書規定更大間距，則必須加以考慮。

⚠ 注意



禁止放置
物品

- 請勿在排油煙機上放置任何物品。
否則可能導致火災、機器故障或因物品掉落導致受傷。



戴工作手套

- 維修保養時務必戴上工作手套。
否則可能會被尖銳邊角劃傷。



更換受損
電線

- 如果電線受損，必須由製造商、服務代理機構或擁有同等資格的人員予以更換，以免造成危險。



禁止

- LED 燈亮著時，請勿直視。



注意

- 當油杯內油量達到一半時，請及時清理，以防止油溢出或移除油杯時油杯內有油滴落。



安裝注意
事項

- 為防止本產品掉落，使用塑膠膨脹管時，請配用相應規格的鑽頭，以確保無縫貼合。



嚴格執行

- 須遵守排氣排放的相關規定。

安全注意事項

使用須知

- 烹飪時，請打開排油煙機。
否則，排油煙機可能會因溫度升高而損壞或發生故障。
- 切勿在未放置任何炊具的情況下使用燃氣爐。
否則，排油煙機可能會因機身溫度過高而發生故障。
- 使用電磁爐時，排油煙機的排油煙性能可能會因側風的影響而降低。
此外，如果在低溫環境使用排油煙機，其表面可能會結露。
此時，應先將排油煙機擦拭乾淨，然後再予使用。
- 避免空調直吹。
否則，空調直吹可能會導致排油煙性能下降。
在開放式空間中，尤其是電磁爐不產生上升氣流時，排油煙機性能很容易受到影響。
- 排油煙機運行過程中，應確保良好的通風環境。
排油煙機對面牆體上應預留足夠的進風口，或將廚房門適當打開。
否則，排油煙性能可能會下降，或可能產生異常噪音、振動。
- 確保熱水器與排油煙機之間至少間隔 500mm。
由於熱水器周圍的溫度較高，因此應與排油煙機保持 500mm 以上的距離。
切勿將排油煙機安裝在熱水器的上方。否則，排油煙機可能會因溫度升高而損壞或發生故障。
- 切勿在整流板拆下的情況下使用排油煙機。
否則，排油煙性能可能會下降。
- 處理廢舊排油煙機時，將其處理到他人無法繼續使用的狀態後再廢棄。

準備

零部件名稱

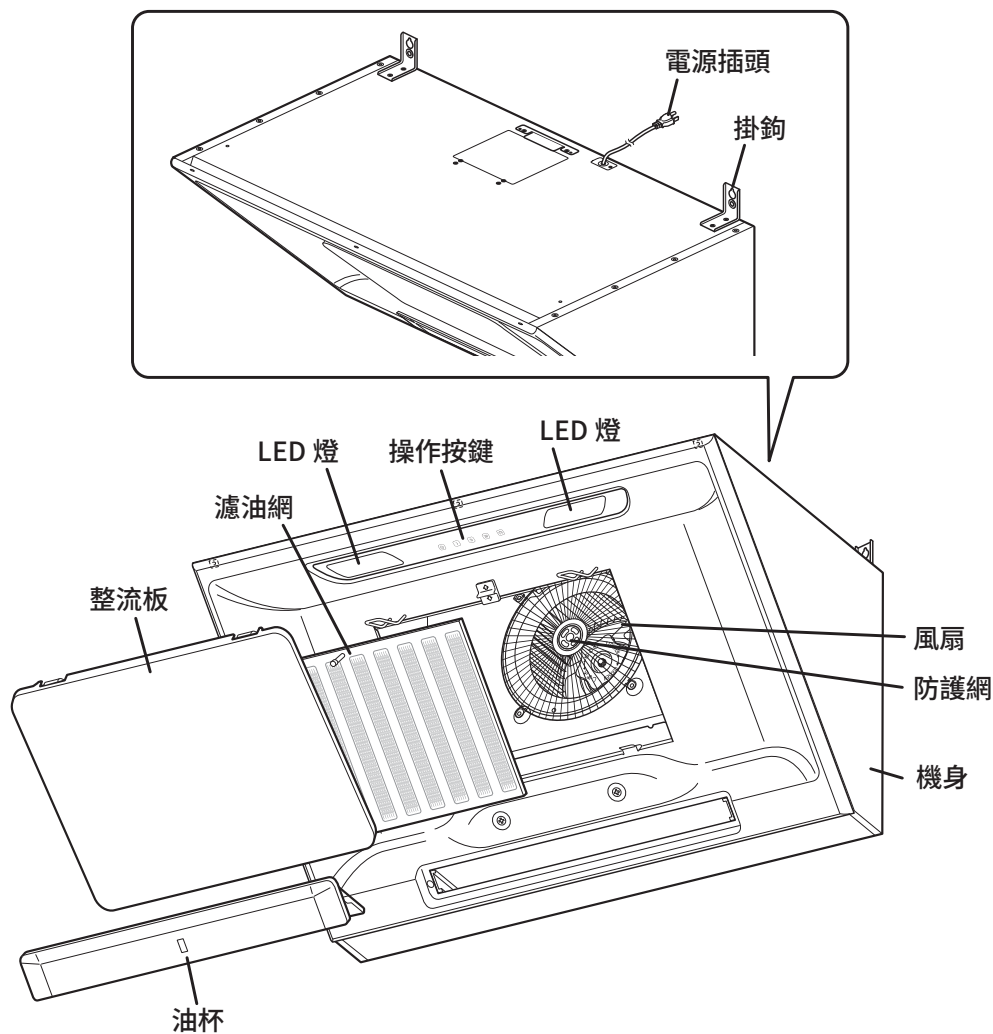

準備

裝箱清單

名稱	用途	數量
主機	—	1
排氣口	連接主機和排氣管	1
吊掛螺絲 (Ø5×35)	安裝主機	2
墊圈木螺絲 (Ø5.1×45)	安裝主機	4
掛鉤	安裝主機	2
安裝定位模型紙	安裝主機	1

操作按鍵

準備

風量切換按鍵

按下此鍵切換風量。

按下此鍵後，按鍵燈亮起。



(低檔)：油煙量較少時。希望靜音運轉時。



(中檔)：普通運轉。



(高檔)：油煙量較多時。希望快速換氣時。



延時切換按鍵

通常情況下，按下此按鍵切換延時運轉。

延時按鍵燈閃爍、風扇以原有的風量繼續運轉約 3 分鐘後自動停止。

延時運轉 3 分鐘，可緩解烹飪後的異味及黏在風扇上的油垢。

* 延時運轉停止後照明不會關閉。

按照明切換按鍵關閉照明。

* 按下風量切換按鍵，可取消延時運轉。



照明關閉

用於開啟及關閉照明。

■ 安裝

安裝前的準備和檢查

⚠ 注意

1. 安裝排油煙機時應小心謹慎，避免接觸建築物的任何金屬零部件（牆壁上的金屬網等）。
2. 切勿將排油煙機機身嵌入牆內。否則，可能會導致主機漏電。
3. 熱煙道用於將燃燒氣體或其他燃料產生的煙氣排出室外，因此不得將排油煙機產生的空氣排入熱煙道中（本條規定不適用於可將空氣排放回室內的排油煙機）。
4. 當排油煙機正好位於爐具上方時，爐具的上邊緣與排油煙機下邊緣之間的距離應為 445mm~550mm。如果爐具使用說明書規定更大間距，則必須加以考慮。
5. 使用寬度小於排油煙機寬度的燃氣爐。
6. 避免使用規格被更改的排油煙機，例如操作按鍵被改裝。
7. 切勿將排油煙機安裝在潮濕區域或其他潮濕房間，否則可能會導致觸電或損壞。
8. 切勿將排油煙機安裝在環境溫度超過 40°C 的位置，否則可能會導致機器故障。
9. 為防止傷手，安裝排油煙機時請戴上工作手套。
10. 如果電線受損，應由製造商或其服務代理機構或擁有同等資格的人員進行更換，以防發生任何危險。

檢查安裝面的強度

安裝面應具有足夠的強度來支撐排油煙機。應將排油煙機安裝在能夠牢固持久地支撐排油煙機重量的位置。
【產品重量 21kg】

■ 安裝在板牆上

- 如果板牆厚度超過 20mm，則可直接將排油煙機安裝到牆上。
- 如果板牆厚度小於 20mm，則應埋入增強板，再將排油煙機安裝到此板上。

■ 安裝在混凝土 / 瓷磚牆上

- 在牆內預埋增強板，或使用塑料膨脹管或類似零部件。

電源插頭

務必使用排油煙機專用的牆壁插座。

檢查附件

從包裝箱中取出主機和附件，並檢查裝箱清單上的附件是否齊全。

確認安裝位置 (單位: mm)

安裝

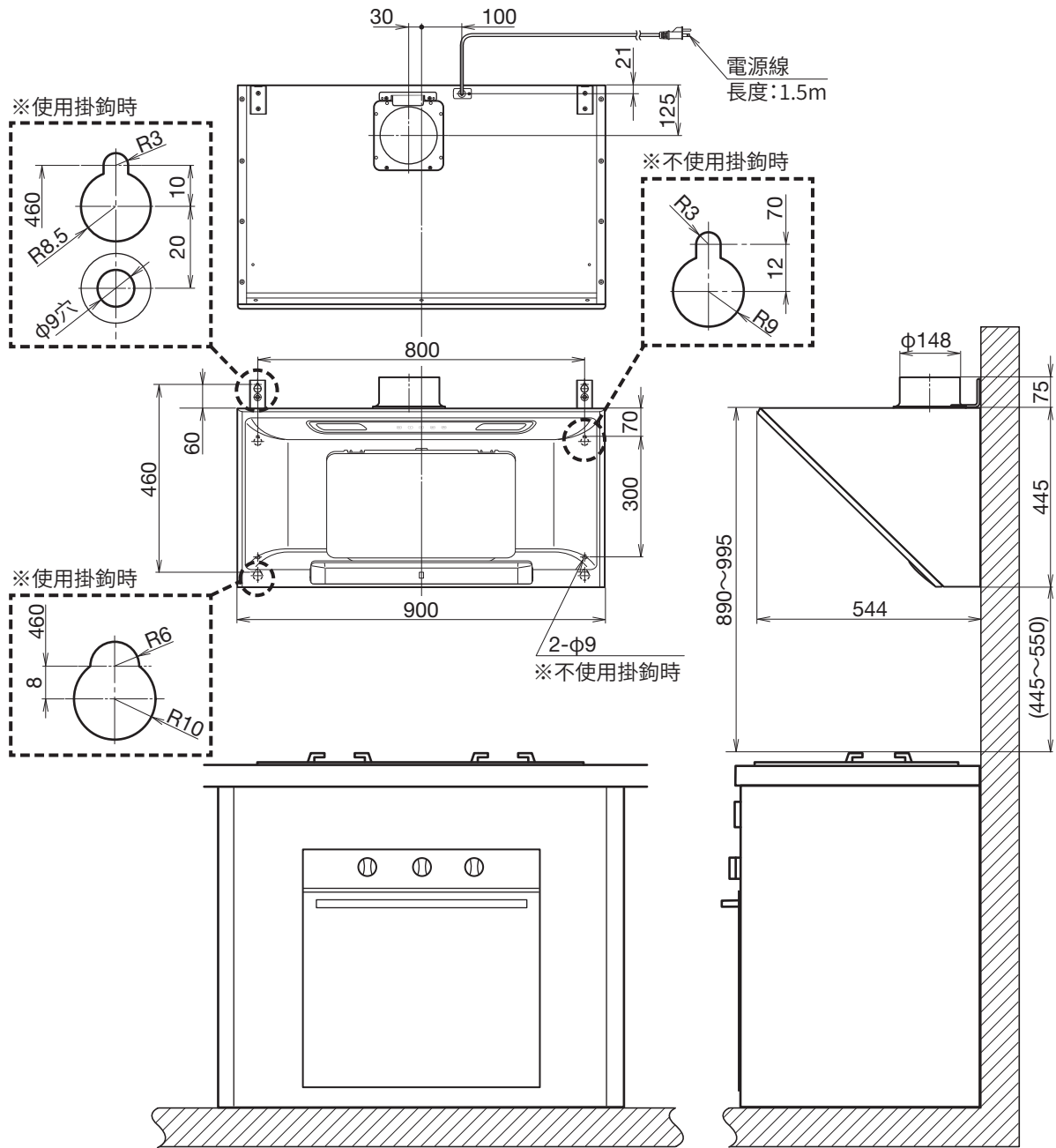

安裝排氣口

安裝螺絲附於頂板上。
將排氣口插入排油煙機頂部的插入口，
再用 2 顆安裝螺絲加以固定。

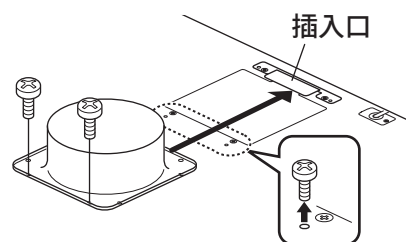

安裝排油煙機

■使用掛鉤時

1) 拆下油杯。

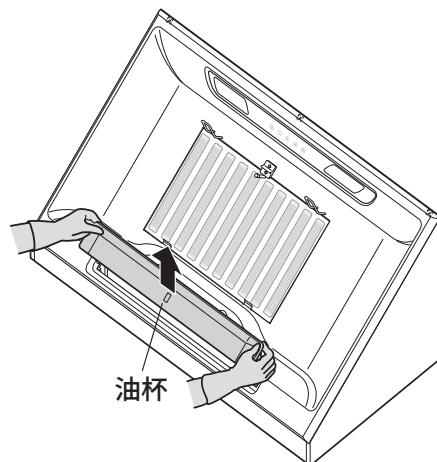

2) 拆下安裝在機體上面的 4 個螺絲 (M5×10)。

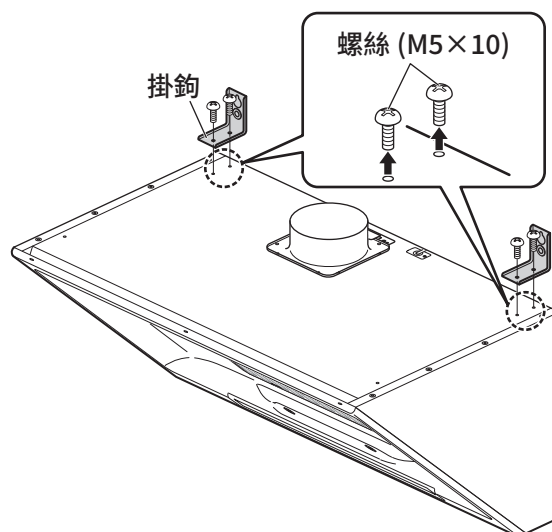

3) 使用 2) 拆下的螺絲，將附帶的 2 個掛鉤安裝到機體上。

* 確保將其擰緊，以免鬆動。

如果未牢固固定，產品可能會掉落。

4) 請參照附帶的安裝定位模型紙，在固定用螺絲孔位置 (1) 擰進墊圈木螺絲 (Ø 5.1×45) 2 個，擰至距離牆面有 5mm 縫隙。

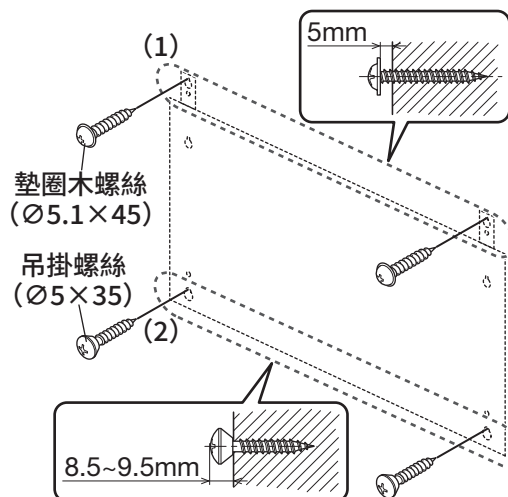

5) 固定用螺絲孔位置 (2) 擰進吊掛螺絲 (Ø 5×35) 2 個，牢固擰緊。

* 吊掛螺絲擰至不要嵌入牆面的程度。如果嵌入牆面有可能不可安裝排油煙機。

- 6) 安裝機體。
 安裝的墊圈木螺絲和吊掛螺絲處
 分別與掛鉤及機體背面的固定用
 螺絲孔掛好。

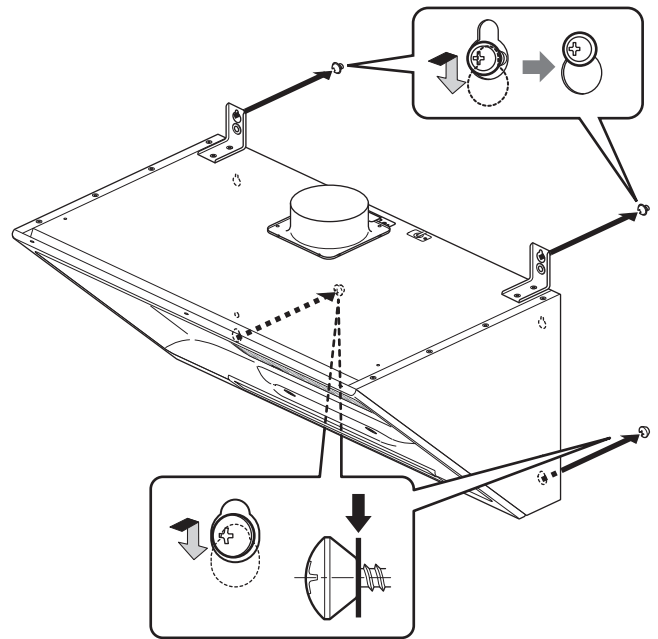

- 7) 將 4) 的墊圈木螺絲牢固擰緊。
 然後，在 4) 中使用的螺絲孔下面
 2 處的 $\varnothing 9$ 孔內牢固擰緊墊圈木
 螺絲($\varnothing 5.1 \times 45$) 2 個，固定機體。

* 安裝完成後，請再次確認機體
 確實掛牢。

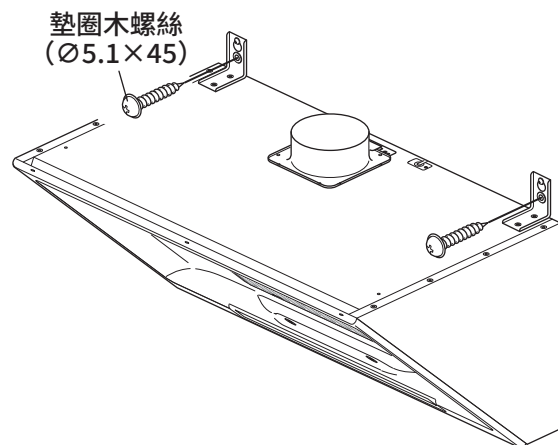

■ 不使用掛鉤時

1) 拆下油杯。

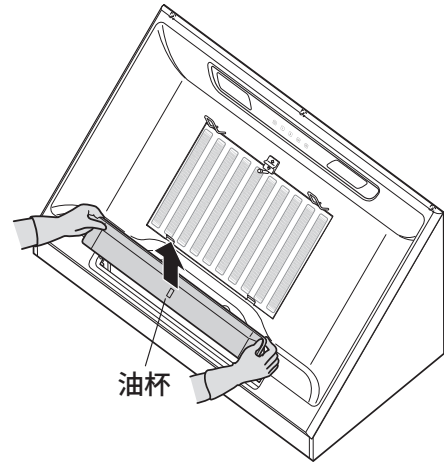

2) 拆下裝置頂部固定油面板用的 3 顆螺絲，再拆下油面板。

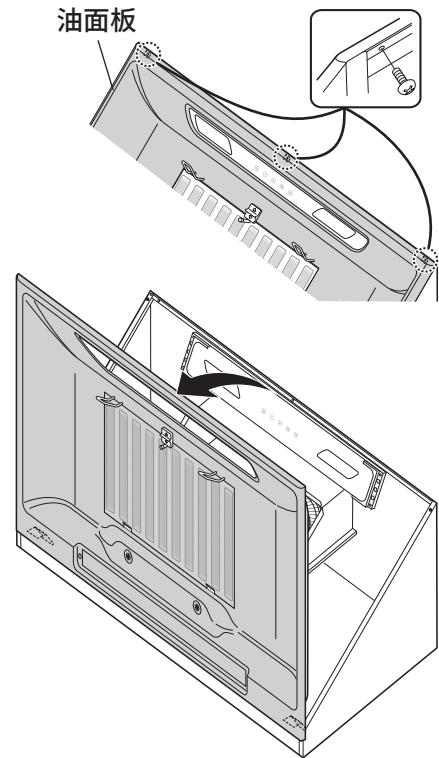

3) 參考附帶的安裝定位模型紙，將墊圈木螺絲 (Ø 5.1×45) 擰入安裝牆面，用於安裝支架的左右鎖孔。
牆面和螺絲頂部間應留有 5mm 的間隙，用於搭掛排油煙機。

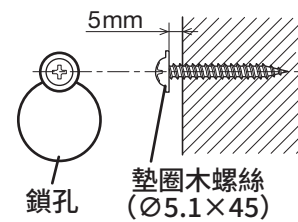

注意

安裝時請用合適的附件 (參閱 5 頁)。

4) 將排油煙機的鎖孔搭掛在已安裝的墊圈木螺絲上，
擰緊螺絲。

5) 將 2 根墊圈木螺絲 (Ø 5.1×45) 插入排油煙機
下部，轉動鎖孔，使其開口朝上以便固定機體。

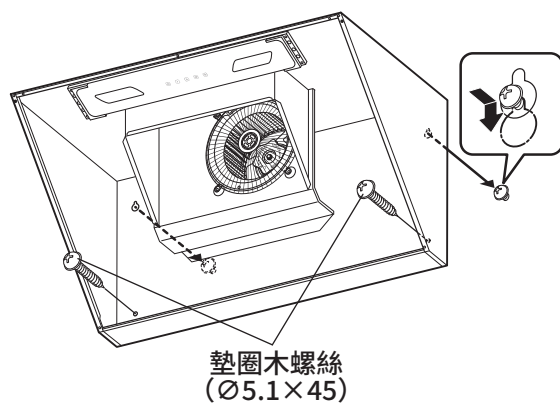

6) 將油面板下部的 2 個掛鉤搭掛在排油煙機裝置上，
抬起油面板、使其與導軌成一線對齊。
用步驟 2 中拆下的 3 顆螺絲將油面板固牢。

注意

請用力按緊油面板、以防其掉落。

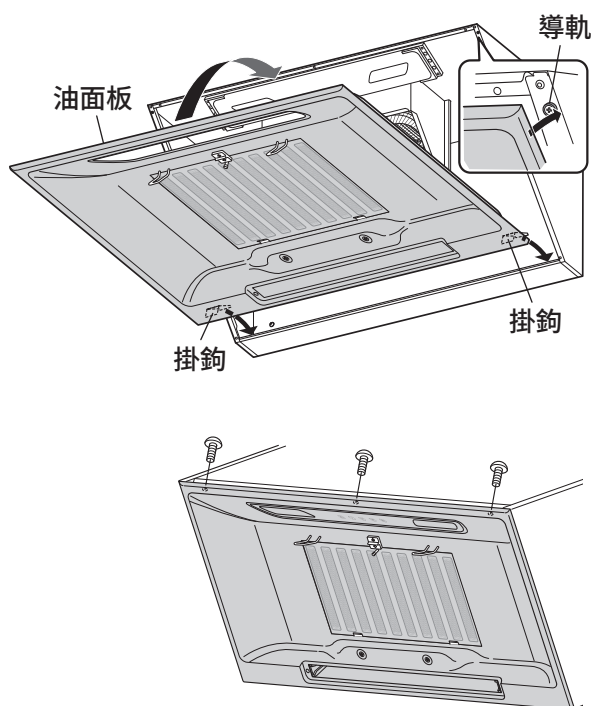

*下述 1)、2)、3) 在使用掛鉤時和不使用時通用。

- 1) 將彈性排氣管或類似零部件與提供的排氣口相連接。
使用阻燃帶，如鋁帶等（不隨機提供）固定提供的排氣口，並保證其氣密性。

注意

排氣管越長，通風效果越差。

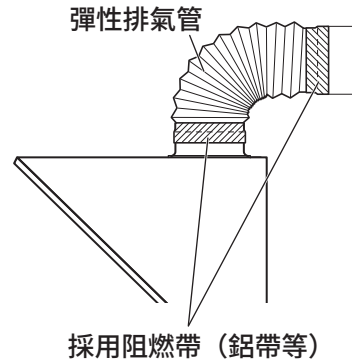

- 2) 將油杯兩端與安裝部分導軌對齊，深推油杯使其完全插入。

注意

根據您使用的烹飪頻率不同，短時間內可能沒有集油（並非異常或故障）。

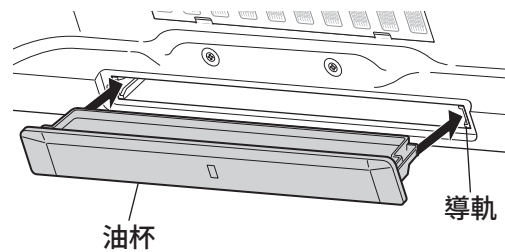

- 3) 將整流板上的搭扣牢牢地搭掛在主機的掛鉤上。
整流板會吸附在位於主機底部的兩個磁鐵上。

注意

為避免因固定不足而引發的部件脫落，請務必保證整流板被堅實固定。

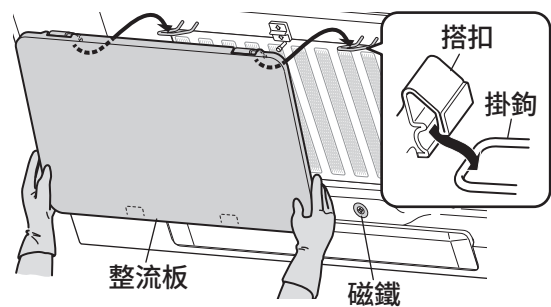

運行檢查

請安裝隨機附帶的油杯。

關閉配電盤上的斷路器，然後將電源插頭插到插座上。

將斷路器打開後，再將排油煙機打開，檢查其運行情況。有關操作按鍵和運行狀態，請參考第 6 頁說明。

- 排油煙機運轉時，檢查風扇各檔位是否正常。
- 請檢查有無異常雜音或者振動。

■ 維修保養

因排油煙機容易附著油污，因此應經常清潔排油煙機（尤其是每月至少清潔一次濾油網。如果一戶每天至少做兩頓飯，則應每兩週就清潔一次濾油網）。

如果長時間不清潔，排油煙機上將會積聚大量油污，形成難以去除的油脂硬塊。

油杯、排油煙機四周、整流板如有油污，應及時清潔（清潔頻率：約每月一次）。

維修保養注意事項

維修保養

- 清潔排油煙機前，務必從插座上拔下電源插頭，或關閉斷路器。
- 為安全起見，清潔濾油網等零部件時，應戴好橡膠手套。
- 特別注意，防止將水潑到電機、操作按鍵、接插件之類的電氣零部件上。請勿向電氣零部件噴灑任何類型的洗滌劑。否則會造成故障。
- 請勿用例如稀釋劑之類的溶劑、苯類、拋光粉等清潔塗漆表面、油面板等，否則會使這些零部件失去光澤或造成劃痕。
- 請勿用硬毛刷之類的物品擦洗各零部件，否則會使零部件受損。
- 如果不按照說明書規定進行清洗，排油煙機可能存在起火危險。

拆卸 / 安裝需要清洗的零部件

請按照與拆卸時相反的步驟，安裝各零部件。

油杯

■ 拆卸

穩固地抬起油杯兩端，保持其水平態直接拉出。

注意

短時間內可能不會積聚大量廢油脂，這取決於使用頻率，這屬於正常現象。

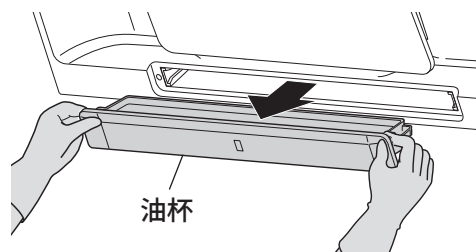

■ 安裝

將油杯兩端與安裝部分導軌對齊，深推油杯使其完全插入。

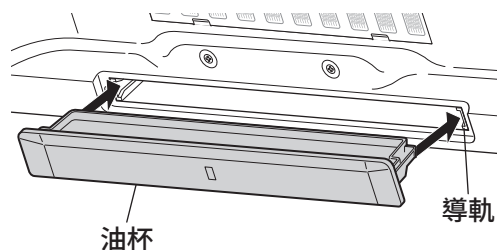

整流板

■ 拆卸

- 1) 雙手牢牢握住整流板、直接拉動，整流板會從固定磁鐵上脫離。
- 2) 稍稍抬起整流板，使整流板的搭扣與掛鉤分離。

注意

- 進行保養和維護時，小心勿使整流板的掛鉤和搭扣變形。否則，可能無法正確安裝整流板。
- 為防止整流板掉落，應用雙手將其握緊。否則，可能會因整流板脫落造成人員受傷、部件開裂或彎曲等。
- 清潔整流板時，務必將其從主機上拆下。否則，會因整流板脫落造成人員受傷、部件損壞等。

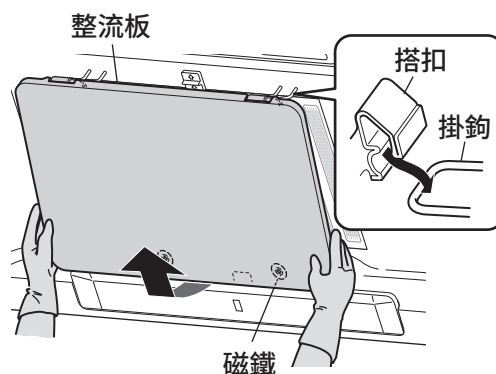

■ 安裝

將整流板上的搭扣牢牢地搭掛在主機的掛鉤上。
整流板會吸附在位於主機底部的兩個磁鐵上。

注意

為避免因固定不足而引發的部件脫落，請務必保證整流板被堅實固定。

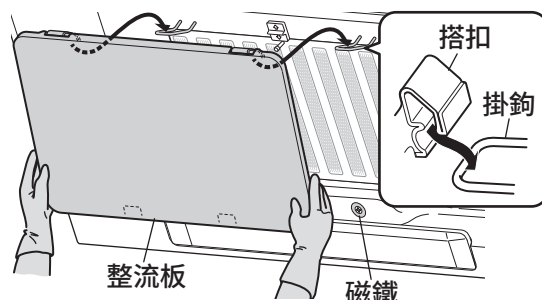

濾油網

■ 拆卸

向上滑動扣鎖，同時握住濾油網的小把手將其拆下。
向上抬起濾油網，為防止其脫落同時用手握住，再從主機下部的 2 個掛鉤處拆下。

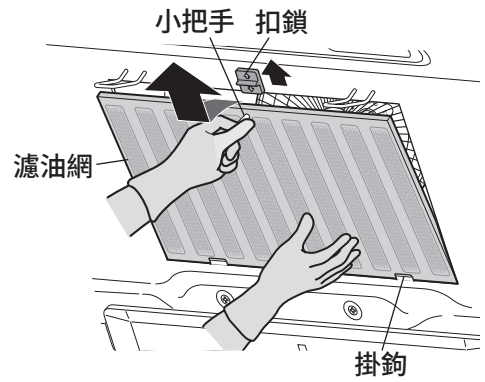

維修保養

■ 安裝

將主機掛鉤插入濾油網下部，再將濾油網上部推入主機。
向下滑動扣鎖、將濾油網固定到位。

注意

拆卸時，務必用手握住多孔濾油網。
否則，可能會因其脫落造成人員受傷。



清潔

機身

使用中性清潔劑和軟布進行清潔。

嚴禁使用有機溶劑。清潔後，用沾水的濕布擦拭排油煙機，去除所有殘留的清潔劑，最後用乾布徹底擦掉所有水分。

油杯 / 整流板 / 濾油網

使用中性清潔劑和軟布進行清潔。

嚴禁使用有機溶劑。清潔後，用水沖洗乾淨，去除所有殘留的清潔劑，最後用乾布徹底擦掉所有水分。

注意

清潔整流板時，應將其放在平坦表面上，避免導致任何變形。

風扇

關於風扇的清潔，請諮詢富士皇或代理商。

其他資訊

規格

額定電壓 (V)	檔位	額定頻率 (Hz)	耗電功率 (W)	風量 (m ³ /min)	噪音 (dB)
110	高檔	60	150	11.5	56

* 消耗功率含照明燈 3W

其他資訊

電路圖

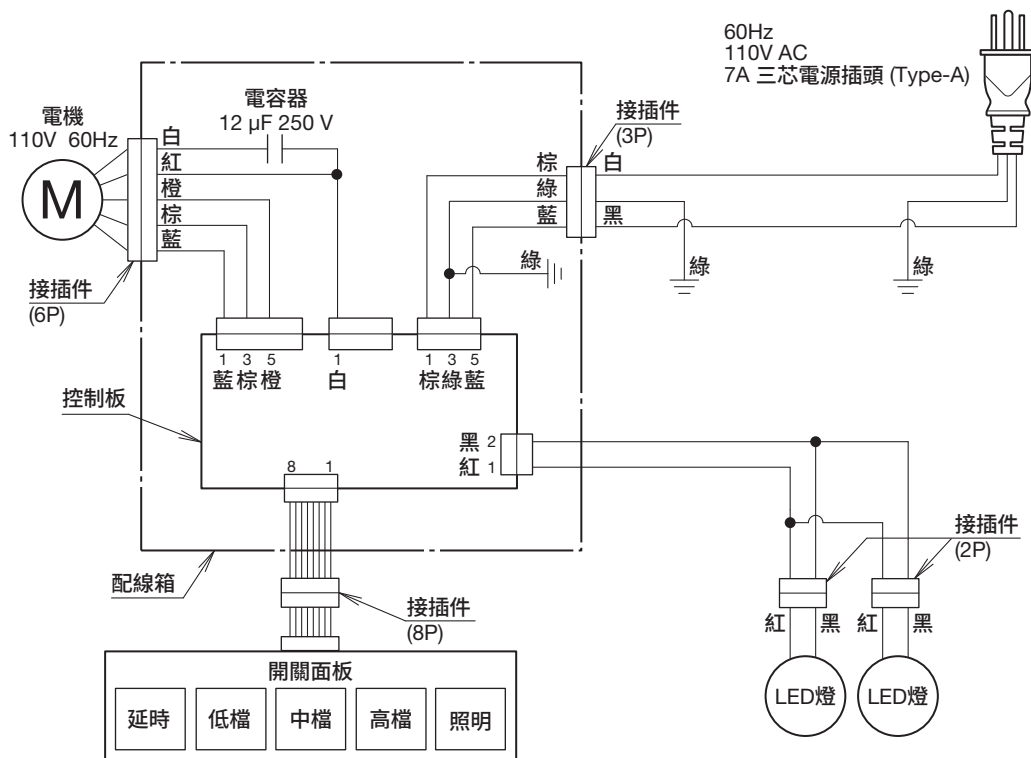

維修與保固

申請維修：

在操作過程中如果發生異常，應立即關掉排油煙機進行檢查：

- 1) 保險絲是否熔斷了？
- 2) 電源插頭與插座的連接是否正確？

若確認不是上述問題，請立即拔出電源插頭，與當初購買本機時的銷售商聯繫。
與銷售商聯繫時，需說明產品型號及購買日期。



- 本型號機停止生產後仍可提供維修所需性能零部件的最低保證期為 5 年。

性能零部件是指維持排油煙機正常使用功能所必需的基本零部件。

對於相同類型可互換零部件的提供保證期可再延長 4 年。

在對使用不產生影響的前提下，我們將按照您的要求選用這些零部件進行維修。

- 為提高排油煙機性能，有可能在不預先通知的情況下進行產品零部件的更新。

限用物質含有情況標示

根據 CNS1566 3 第 5 節，本產品中所含限用物質的名稱和含量如下所示。

設備名稱：排油煙機，型號（型式）：FR-SC2490P Equipment name Type designation(Type)						
單元 Unit	限用物質及其化學符號 Restricted substances and its chemical symbols					
	鉛 Lead (Pb)	汞 Mercury (Hg)	鎘 Cadmium (Cd)	六價鉻 Hexavalent chromium (Cr ⁺⁶)	多溴聯苯 Polybrominated biphenyls (PBB)	多溴二苯醚 Polybrominated diphenyl ethers (PBDE)
1. 機身	○	○	○	○	○	○
2. 整流板	○	○	○	○	○	○
3. 油杯	○	○	○	○	○	○
4. 操作按鍵	○	○	○	○	○	○
5. LED 燈	○	○	○	○	○	○
6. 防護網	○	○	○	○	○	○
7. 風扇	○	○	○	○	○	○
8. 電源插頭	○	○	○	○	○	○
9. 濾油網	○	○	○	○	○	○

備考 1. “超出 0.1wt%”及“超出 0.01wt%”係指限用物質之百分比含量超出百分比含量基準值。
Note 1: “Exceeding 0.1 wt %” and “exceeding 0.01 wt %” indicate that the percentage content of the restricted substance exceeds the reference percentage value of presence condition.

備考 2. “○”係指該項限用物質之百分比含量未超出百分比含量基準值。
Note 2: “○” indicates that the percentage content of the restricted substance does not exceed the percentage of reference value of presence.

備考 3. “-”係指該項限用物質為排除項目。
Note 3: The “-” indicates that the restricted substance corresponds to the exemption.

保證書

購買日期： 年 月 日	保證內容： (一) 購買日起一年內，在正常使用下發生故障，本公司保證維修。 (二) 服務員登府時，請出示保證書，如遺失或毀損致無法辨認時，須繳服務費用。 (三) 在下列狀況，雖在保證期間，恕不免費維修： 1. 由於天災地變而發生損毀者。 2. 由於不當使用，或使用者過失以致故障者。 3. 安裝後移動或運送所發生之故障。 4. 自行改裝所發生之故障。 (四) 保證期間外，調整修理之服務應付服務技術費用。 (五) 本保證書須蓋經銷店之店章保證及購買日期始生效。
機 型 ：	
型 號 ：	
服 務 電 話 ： 0800-535-168	
公司印鑑 	
附記 本保證書無購買日期或未蓋本公司、經銷店章無效	

全球網站

<https://global.fujioh.com>

FUJIOH MARKETING TAIWAN CO., LTD.

台灣富士皇股份有限公司

台中市大雅區中山路18-3號

TEL: 0800-535-168



全球網站